



01

Автоматика для систем отопления и водоснабжения

	Стр.
Группы быстрого монтажа и комплектующие	10
Гидравлические разделители	14
Контроллеры	16
Нейтрализатор конденсата	17
Грязеуловители и деаэраторы	18
Компоненты для систем отопления и водоснабжения	27
Смесительный кран с трёхточечным сервоприводом	30
Воздухоотводчики	33
Предохранительные клапаны	34
Комплектующие	36
Редукторы давления для систем водоснабжения	37
Фильтры для водоснабжения	40
Узлы регулирующие на вводе в систему водоснабжения	46
Шаровые краны под термометр	48
Шаровые краны	51
Концовки	54

ГРУППЫ БЫСТРОГО МОНТАЖА И КОМПЛЕКТУЮЩИЕ

Группы быстрого монтажа FAR предназначены для установки в тепловых пунктах, обслуживающих различные системы отопления

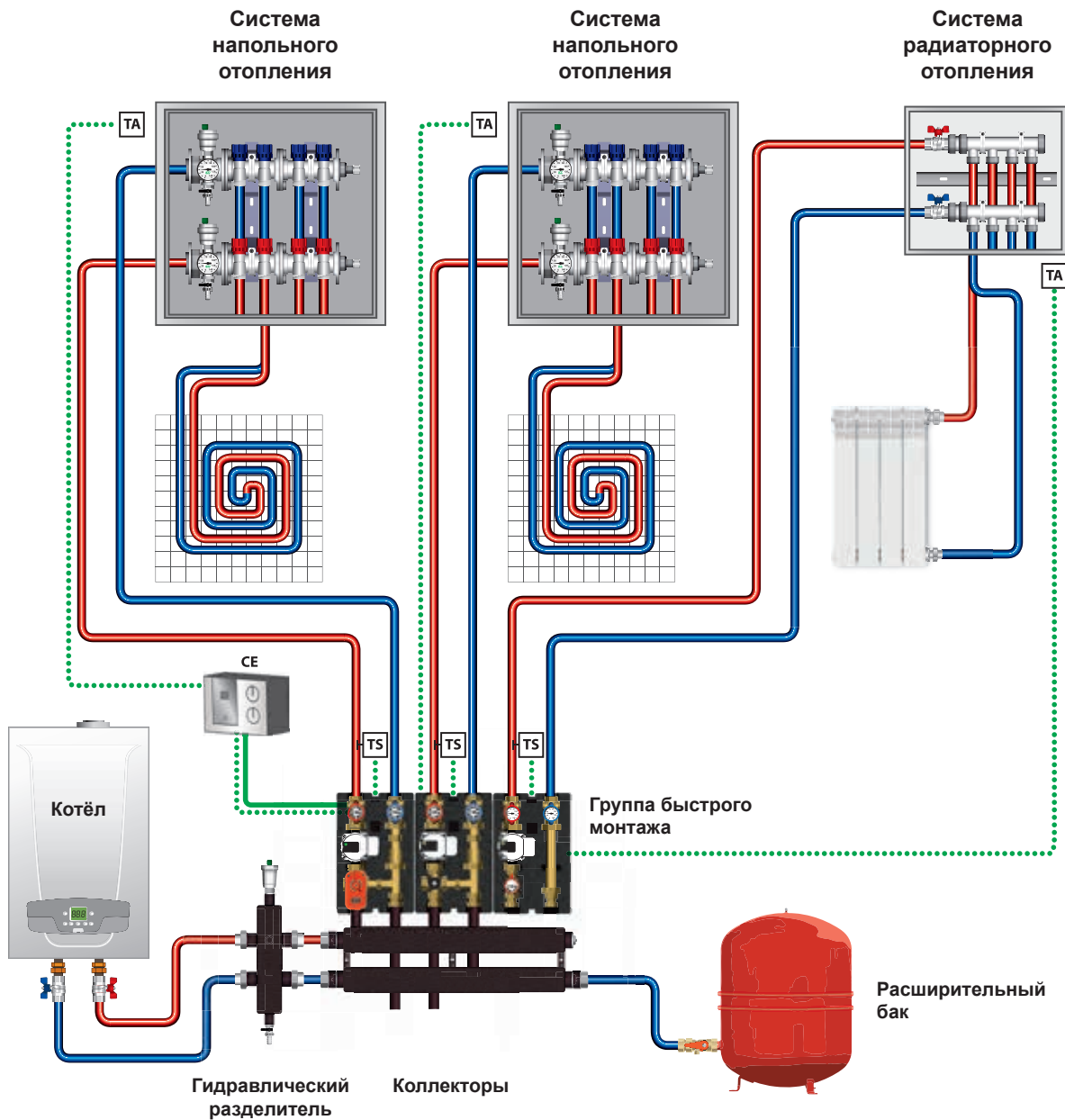

Группы быстрого монтажа укомплектованы шаровыми кранами с термометрами, обратным клапаном и теплоизоляцией.

Доступны следующие комбинации:

- Группа быстрого монтажа со смесительным краном
- Группа быстрого монтажа для высокотемпературных систем
- Группа быстрого монтажа с термосмесителем

Арт. 2176, Арт. 2179, Арт. 2168, Арт. 2186
Арт. 2171, Арт. 2177, Арт. 2166
Арт. 2174, Арт. 2178, Арт. 2167

При использовании смесительного крана необходимо включить блок управления:

- Управление по фиксированной температуре
- Управление погодозависимое

Арт. 9612 Контроллер с датчиком подачи
Арт. 9611 Контроллер с датчиками температуры теплоносителя и наружного воздуха
Арт. 9614 Контроллер с датчиками температуры теплоносителя и наружного воздуха

- Управление погодозависимое

В группы быстрого монтажа могут быть установлены насосы:

- | | | | |
|-------------------|-----------------------------------|--------------|-----------------------|
| • Арт. 2185 130EA | Насос энергоэффективный, класса А | Длина 130 мм | Расчетный напор 1-7 м |
| • Арт. 2185 180EA | Насос энергоэффективный, класса А | Длина 180 мм | Расчетный напор 1-8 м |

Рекомендуется установка предохранительного термостата арт. 7951 на подающей линии и комнатного термостата арт. 7946

Группа быстрого монтажа со смесительным узлом

- Смесительный кран с трёхточечным сервоприводом 220 Вт
- Стальная вставка с обратным клапаном
- Межосевое расстояние 125 мм
- Шаровые краны с термометрами
- Теплоизоляция из вспененного полиэтилена

Арт. 2168

Код	Размер	Напор насоса, м	Длина насоса, мм	Упаковка, шт.
В комплектации с насосом				
FA 2168 1130EA	1"	1-7	130	1
FA 2168 1180E6	1"	1-6	180	1
FA 2168 1180EA	1"	1-8	180	1
FA 2168 114180E7	1 1/4"	1-7	180	1
FA 2168 114180E11	1 1/4"	1-11	180	1
Без насоса				
FA 2168 1130RU	1"		130	1
FA 2168 1180RU	1"		180	1
FA 2168 114180RU	1 1/4"		180	1

Группа быстрого монтажа со смесительным узлом

- Термосмеситель с температурным режимом от +18°C до +55°C
- Стальная вставка с обратным клапаном
- Межосевое расстояние 125 мм
- Шаровые краны с термометрами
- Теплоизоляция из вспененного полиэтилена

Арт. 2167

Код	Размер	Напор насоса, м	Длина насоса, мм	Упаковка, шт.
В комплектации с насосом				
FA 2167 1130EA	1"	1-7	130	1
Без насоса				
FA 2167 1130RU	1"		130	1
FA 2167 1180RU	1"		180	1

Группа быстрого монтажа для высокотемпературных систем

- Межосевое расстояние 125 мм
- Стальная вставка с обратным клапаном
- Шаровые краны с термометрами
- Теплоизоляция из вспененного полиэтилена

Арт. 2166

Код	Размер	Напор насоса, м	Длина насоса, мм	Упаковка, шт.
В комплектации с насосом				
FA 2166 1130EA	1"	1-7	130	1
FA 2166 1180E6	1"	1-6	180	1
FA 2166 1180EA	1"	1-8	180	1
FA 2166 114180E7	1 1/4"	1-7	180	1
FA 2166 114180E11	1 1/4"	1-11	180	1
Без насоса				
FA 2166 1130RU	1"		130	1
FA 2166 1180RU	1"		180	1
FA 2166 114180RU	1 1/4"		180	1

ГРУППЫ БЫСТРОГО МОНТАЖА И КОМПЛЕКТУЮЩИЕ

Группа быстрого монтажа со смесительным узлом в комплекте

- Смесительный кран с трёхточечным сервоприводом
- Шаровые краны с термометрами 0÷120°C
- Теплоизоляция из вспененного полиэтилена

Арт. 2176

Код	Размер	Длина, мм	Упаковка, шт.
С насосом класса А			
FA 2176 1130EA	1"	130	1
FA 2176 1180EA	1"	180	1
Без насоса			
FA 2176 1130RU	1"	130	1
FA 2176 1180RU	1"	180	1



Группа быстрого монтажа со смесительным узлом в комплекте

- Термосмеситель с температурным режимом от +18°C до +55°C
- Шаровые краны с термометрами 0÷120°C
- Теплоизоляция из вспененного полиэтилена

Арт. 2174

Код	Размер	Длина, мм	Упаковка, шт.
С насосом класса А			
FA 2174 1130EA	1"	130	1
FA 2174 1180EA	1"	180	1
Без насоса			
FA 2174 1130RU	1"	130	1
FA 2174 1180RU	1"	180	1



Группа быстрого монтажа для высокотемпературных систем в комплекте

- Шаровые краны с термометрами 0÷120°C
- Теплоизоляция из вспененного полиэтилена

Арт. 2171

Код	Размер	Длина, мм	Упаковка, шт.
С насосом класса А			
FA 2171 1130EA	1"	130	1
FA 2171 1180EA	1"	180	1
Без насоса			
FA 2171 1130RU	1"	130	1
FA 2171 1180RU	1"	180	1



Группа быстрого монтажа для высокотемпературных систем в комплекте

- Перепускной клапан с диапазоном регулирования 0,1÷0,6 бар
- Шаровые краны с термометрами 0÷120°C
- Теплоизоляция из вспененного полиэтилена

Арт. 2177

Код	Размер	Длина, мм	Упаковка, шт.
FA 2177 1130EA	1"	130	1



Группа быстрого монтажа со смесительным узлом в комплекте

- Смесительный кран с трёхточечным сервоприводом
- Перепускной клапан с диапазоном регулирования 0,1÷0,6 бар
- Шаровые краны с термометрами 0÷120°C
- Теплоизоляция из вспененного полиэтилена

Арт. 2179

Код	Размер	Длина, мм	Упаковка, шт.
FA 2179 1130EA	1"	130	1



Группа быстрого монтажа со смесительным узлом в комплекте

- Термосмеситель с температурным режимом от +18°C до +55°C
- Перепускной клапан с диапазоном регулирования 0,1÷0,6 бар
- Шаровые краны с термометрами 0÷120°C
- Теплоизоляция из вспененного полиэтилена

Арт. 2178

Код	Размер	Длина, мм	Упаковка, шт.
FA 2178 1130EA	1"	130	1



Группа быстрого монтажа со смесительным узлом в комплекте

- Межосевое расстояние: 125 мм
- Шаровые краны
- Термометры со шкалой 0÷80°C
- Теплоизоляция из вспененного полиэтилена
- Реверсивный смесительный клапан с сервоприводом 0-10 В

Арт. 2186

Код	Размер	Напор насоса, м	Длина насоса, мм	Коробка, шт.
FA 2186 1130EA	1"	1-7	130	1
FA 2186 1180E6	1"	1-6	180	1
FA 2186 1180EA	1"	1-8	180	1



Группа быстрого монтажа со смесительным узлом в комплекте

- Диапазон настройки термостатического смесителя 40÷75°C
- Шаровые краны
- Термометры со шкалой 0÷80°C
- Теплоизоляция из вспененного полиэтилена
- Межосевое расстояние: 125 мм

Арт. 2184

Код	Размер	Напор насоса, м	Длина насоса, мм	Коробка, шт.
FA 2184 1130EA	1"	1-7	130	1
FA 2184 1180E6	1"	1-6	180	1
FA 2184 1180EA	1"	1-8	180	1



Коллекторы стальные для присоединения групп быстрого монтажа

- Окрашены с наружной стороны
- Межосевое расстояние: 125 мм
- Подключение от источника тепла: внутренняя резьба 1 1/4"
- Подключение группы быстрого монтажа: наружная резьба 1"
- Рмакс. = 8 бар
- Тмакс. = 95°C
- Теплоизоляция из вспененного полиэтилена

Арт. 2191

Код	Размер	Отводы	Количество ГБМ	Упаковка, шт.
FK 2191 11402	1 1/4"	1"	2 + 1	1
FK 2191 11403	1 1/4"	1"	3 + 1	1
FK 2191 202	2"	1 1/4"	2 + 1	1
FK 2191 203	2"	1 1/4"	3 + 1	1
FK 2191 204	2"	1 1/4"	4 + 1	1

Модуль для присоединения групп быстрого монтажа

- Гидрострелка стальная
- Коллектор стальной
- Расстояние между отводами коллектора: 125 мм
- Присоединение к источнику тепла: 1 1/4" внутренняя резьба
- Подключение групп быстрого монтажа: 1" наружная резьба
- Рмакс. = 8 бар
- Тмакс. = 95°C
- Теплоизоляция из вспененного полиэтилена

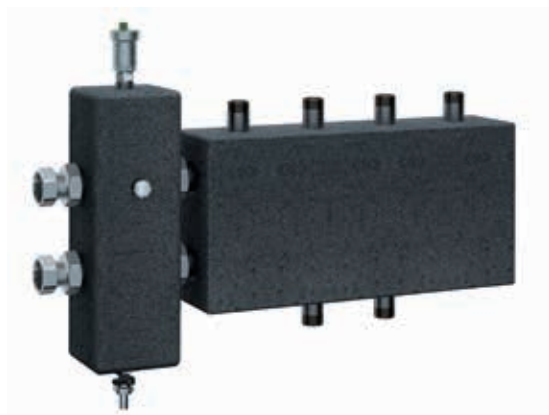
Арт. 2192

Код	Размер	Количество ГБМ	Упаковка, шт.
FK 2192 11402	1 1/4"	2+1	1
FK 2192 11403	1 1/4"	3+1	1

Гидравлический разделитель для прямого соединения с коллектором арт. 2191

- На фронтальной стороне заглушенное отверстие 1/2"
- Присоединение к трубопроводам через накидные гайки
- Макс. давление: 8 бар
- Макс. температура: 100°C
- Присоединение: внутренняя резьба
- Теплоизоляция из вспененного полиэтилена

Арт. 2163

Код	Размер	Упаковка, шт.
FA 2163 114	1 1/4"	1

Соединитель 3-компонентный хромированный для стальных коллекторов
Арт. 5153

Код	Размер	Упаковка, шт.	Коробка, шт.
FC 5153 114	1 1/4"	10	80

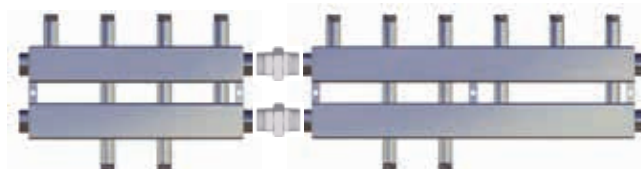

Для соединения коллекторов между собой нужно использовать фитинг арт. 5153 114

Комплект соединений коллектора арт. 2191 и гидрострелки арт. 2161 2"

- Материал: оцинкованная сталь
- Теплоизоляция
- Латунные накидные гайки с EPDM-уплотнением

Арт. 2193

Код	Размер	Упаковка, шт.
FK 2193 2	2"	10

Пара кронштейнов для групп быстрого монтажа

Арт. 7478

Код	Упаковка, шт.
FK 7478	1

Назначение

Гидравлический разделитель FAR разработан для установки в системах отопления и холодоснабжения с установленными основным (первичным) и вторичными насосами. Его функцией является обеспечение независимой работы первичного насосного контура, начинающегося с котла или чиллера, от вторичных контуров, которые распределяют тепло или холод к потребителям, расходы, которые имеют переменный характер. Постоянство параметров (расхода, температуры) первичного насосного контура существенно увеличивает эксплуатационный ресурс тепло- и холодоисточников. Дополнительно гидравлический разделитель удаляет из теплоносителя шлам, грязь и воздух.

Устройство и работа

Гидравлический разделитель содержит центральную ёмкость с четырьмя продольными штуцерами для подсоединения первичного и вторичного насосных контуров. Площадь живого сечения и форма ёмкости разработана так, чтобы обеспечить хорошие гидравлические характеристики и простоту установки. Гидравлический разделитель работает как байпас, в котором малые скорости жидкости создают малые перепады давления между выходящими и входящими в полость гидравлического разделителя потоками по сравнению с напорами сетевого насоса и насосами потребителей. Внутри ёмкости гидравлического разделителя расположена перфорированная пластина-фильтр, на которой сепарируется из потока шлам и пузырьки воздуха. Малая скорость жидкости в ёмкости позволяет пузырькам свободно всплывать вверх по пластине под купол ёмкости, где они удаляются автоматическим воздухоотводчиком, а шлам оседает на дно и может быть выведен через сливной кран. Гидравлический разделитель должен быть установлен в вертикальном положении, чтобы обеспечить правильную работу автоматического воздухоотводчика. На фронтальной стороне гидравлического разделителя имеется отверстие с внутренней резьбой 1/2", позволяющее подключение манометра или термометра. Оптимальна установка термоманометра FAR арт. 2550. Штуцеры подсоединения контуров удобны для монтажа, так как являются разборными и состоят из: фитинга, плоского кольцевого уплотнения и накидной гайки. Гидравлический разделитель может быть с теплоизолирующей противоконденсатной оболочкой из вспененного полиэтилена.



На рисунке показана сетка гидравлического разделителя

В зависимости от расхода потока во вторичных контурах, циркуляционные потоки меняются внутри гидравлического разделителя. Это означает, что если отсутствует расход во вторичных контурах, поток будет автоматически переадресован обратно в котёл.

Пример подключения гидравлического разделителя

Группы быстрого монтажа расположены на вторичном контуре. Такая система требует «разделить» гидравлически несколько контуров для исключения взаимовлияния насосов.

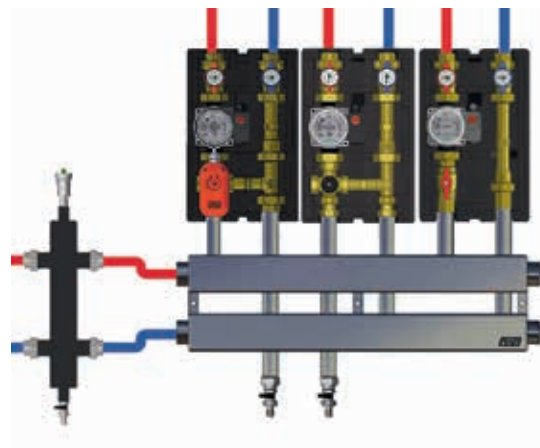

ТЕХНИЧЕСКИЕ ХАРАКТЕРИСТИКИ:

Корпус	сталь окрашенная
Присоединение	внутренняя резьба
Сливной кран	1/2"
Автоматический воздухоотводчик	1/2"
Фронтальное присоединение	1/2"
Рабочее давление	8 бар
Макс.температура	110°C
Макс.температура с изоляцией	100°C
Теплоноситель	вода и вода с этиленгликолем
Размеры	1 1/2", 1 1/4"

МАКС. РАСХОД ТЕПЛОНОСИТЕЛЯ:

Размер	Поток м ³ /ч	Мощность (Δ=20°C), кВт
1"	2,1	50
1 1/4"	3,5	80
1 1/2"	5,4	125
2"	6,5	150
DN50	10	230
DN65	18	420
DN80	30	700
DN100	55	1280

Гидравлический разделитель, укомплектованный автоматическим воздухоотводчиком с обратным клапаном и сливным краном

- На фронтальной стороне заглушённое отверстие 1/2" (внутренняя резьба)
- Макс. давление: 8 бар
- Макс. температура: 110°C
- Присоединение: наружная резьба



Арт. 2159

Код	Размер	Присоединение	Упаковка, шт.
FA 2159 1	1"	1 1/2"	1
FA 2159 114	1 1/4"	2"	1
FA 2159 112	1 1/2"	2 1/4"	1
FA 2159 2	2"	2 1/4"	1

Гидравлический разделитель, укомплектованный автоматическим воздухоотводчиком с обратным клапаном и сливным краном

- На фронтальной стороне заглушённое отверстие 1/2" (внутренняя резьба)
- Присоединение к трубопроводам через накидные гайки
- Макс. давление: 8 бар
- Макс. температура: 110°C
- Присоединение: внутренняя резьба



Арт. 2160

Код	Размер	Упаковка, шт.
FA 2160 1	1"	1
FA 2160 114	1 1/4"	1
FA 2160 112	1 1/2"	1
FA 2160 2	2"	1

Гидравлический разделитель, укомплектованный автоматическим воздухоотводчиком с обратным клапаном и сливным краном

- На фронтальной стороне заглушённое отверстие 1/2"
- Присоединение к трубопроводам через накидные гайки
- Макс. давление: 8 бар
- Макс. температура: 100°C
- Присоединение: внутренняя резьба
- Теплоизоляция из вспененного полиэтилена



Арт. 2161

Код	Размер	Упаковка, шт.
FA 2161 1	1"	1
FA 2161 114	1 1/4"	1
FA 2161 112	1 1/2"	1
FA 2161 2	2"	1

Гидравлический разделитель с фланцевыми соединениями с автоматическим воздухоотводчиком, шаровым краном и сливным краном

- На фронтальной стороне заглушённое отверстие 1/2"
- Корпус: стальной, окрашенный
- Установка: вертикальная
- Макс. рабочее давление: 10 бар
- Макс. рабочая температура: 100°C
- Теплоизоляция



Арт. 2164

Код	Размер	Упаковка, шт.
FA 2164 50	DN50	1
FA 2164 65	DN65	1
FA 2164 80	DN80	1
FA 2164 100	DN100	1

Теплоизоляция для гидравлического разделителя

- Материал: вспененный полиэтилен PPE



Арт. 2165

Код	Размер	Упаковка, шт.
FA 2165 1	1"	1
FA 2165 114	1 1/4"	1
FA 2165 112	1 1/2"	1
FA 2165 2	2"	1

Крепёж для гидравлического разделителя арт. 2159-2161

Арт. 2162

Код	Размер	Упаковка, шт.
FA 2162 1	1"	1
FA 2162 114	1 1/4"	1
FA 2162 112	1 1/2"	1
FA 2162 2	2"	1



Присоединение для гидравлического разделителя с накидной гайкой и уплотнением

- Присоединение: внутренняя резьба

Арт. 8346

Код	Размер	Упаковка, шт.
FC 8346 1	1"×1 1/2"	10
FC 8346 114	1 1/4"×2"	10
FC 8346 112	1 1/2"×2 1/4"	5
FC 8346 2	2"×2 1/4"	5



Контроллер постоянной температуры подаваемого теплоносителя, в комплекте с датчиком температуры теплоносителя и гильзой 3/8"



Арт. 9612

Код	Упаковка, шт.
FA 9612	1

Контроллер для систем отопления с датчиками температуры теплоносителя и наружного воздуха

- Управление по «фиксированной точке» или погодозависимое
- Удобный интерфейс
- Управление насосом
- Подключение комнатного термостата
- Системный контроль и функции защиты

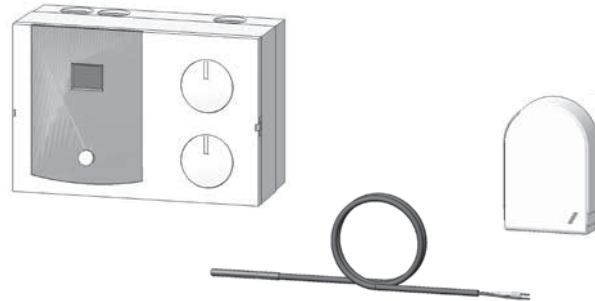

Арт. 9611

Код	Упаковка, шт.
FA 9611	1

Цифровой настенный программируемый недельный термостат

- Работает от батареек AA 1,5 В (2 шт.)
- Переключатель «Лето/Зима»
- Интервал программирования: 30 минут
- 3 заданные и регулируемые программы



Арт. 7946

Код	Упаковка, шт.
FA 7946	1

Термостат предохранительный, накладной

- Диапазон контроля температуры: 20+90°C
- Степень защиты: IP40

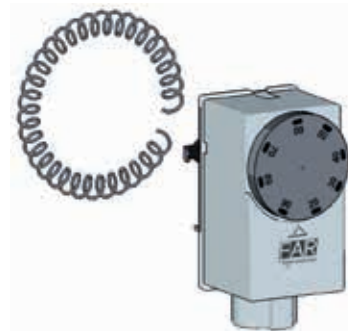

Арт. 7951

Код	Упаковка, шт.
FA 7951	1

Контроллер для системы отопления и охлаждения

- В комплекте:
 - зонд подачи 3/8"
 - зонд наружный
- Напряжение: 24 В



Арт. 9614

Код	Упаковка, шт.	
FA 9614	1	NEW

Зонд для измерения температуры и влажности для арт. 9614



Арт. 9605

Код	Упаковка, шт.	
FA 9605	1	NEW

Нейтрализатор кислотного конденсата котлов

- Угольник с гайкой 3/4" и присоединением шланга
- Прямой переходник 3/4" и присоединением шланга
- Гранулированная засыпка
- Крепление для стены

Арт. 2400

Код	Ø трубы	Упаковка, шт.
FA 2400 3416	16	1
FA 2400 3420	20	1

Фитинги для нейтрализатора

- Комплект фитингов

Арт. 2401

Код	Ø трубы	Упаковка, шт.
FA 2401 3416	16	1
FA 2401 3420	20	1

Гранулированная засыпка для нейтрализатора

- Карбонат кальция с добавками
- Вес 150 гр.

Арт. 9454

Код
FA 9454 150

ОПИСАНИЕ

Нейтрализатор конденсата котлов – это устройство, которое устанавливается на трубе слива конденсата от конденсационного котла, регулирует pH воды, делая его нейтральным.

Рекомендуется ежегодно заменять гранулят, который корректирует pH, чтобы обеспечить эффективную защиту.



СОМПАКТFAR — компактный грязеуловитель с магнитной вставкой

Серия СОМПАКТFAR — это суперкомпактные грязеуловители, предназначенные для удаления загрязнений из воды, и, благодаря своим габаритам, могут быть установлены непосредственно под настенным котлом. Магнитная вставка усиливает отделение железосодержащих загрязнений.



Арт. 2273

Арт. 2274

Арт. 2275



Материал: латунь CB753S

Сливной кран

Магнитная вставка

Картридж (запатентован)

ТЕХНИЧЕСКИЕ ХАРАКТЕРИСТИКИ

Максимальное давление: 10 бар

Макс. рабочая температура: 110 С

Пропускная способность:

- 6,35 м³/час – угловое соединение

- 5,86 м³/час – прямое соединение

Конструкция грязеуловителей серии СОМПАКТFAR запатентована

Грязеуловитель COMPACTFAR с магнитной вставкой, с угловым присоединением

- Покрытие: хромированное
- Соединение: 3/4" ВР – ВР

Арт. 2273

Код	Размер	Упаковка, шт.	Коробка, шт.
FA 2273 34	3/4"	1	10

Грязеуловитель COMPACTFAR с магнитной вставкой, с угловым присоединением и шаровым краном

- Покрытие: хромированное
- Соединение: 3/4" ВР – ВР
- Шаровой кран 3/4"

Арт. 2274

Код	Размер	Упаковка, шт.	Коробка, шт.
FA 2274 34	3/4"	1	10

Грязеуловитель COMPACTFAR в белом корпусе с магнитной вставкой, с угловым присоединением

- Покрытие: хромированное/белая эмаль
- Соединение: 3/4" ВР – ВР

Арт. 2275

Код	Размер	Упаковка, шт.	Коробка, шт.
FA 2275 34	3/4"	1	10

Грязеуловитель COMPACTFAR с магнитной вставкой, с угловым присоединением

- Покрытие: хромированное
- Соединение труб: 3/4" НР (под плоское уплотнение/EU-ROKONUS)
- Сливной кран
- Адаптер для медной трубы Ø18 мм (под 3/4" EUROKONUS): 2 шт.
- Комплект для соединения трубы Ø18 мм – 2 шт.:
 - Медная трубка длиной 100 мм
 - Гайка 3/4"
 - EPDM-уплотнение под плоское соединение

Арт. 2276

Код	Размер	Упаковка, шт.	Коробка, шт.
FA 2276 34	3/4"	1	10

Пример установки грязеуловителя COMPACTFAR с телескопической муфтой (8882 1534)

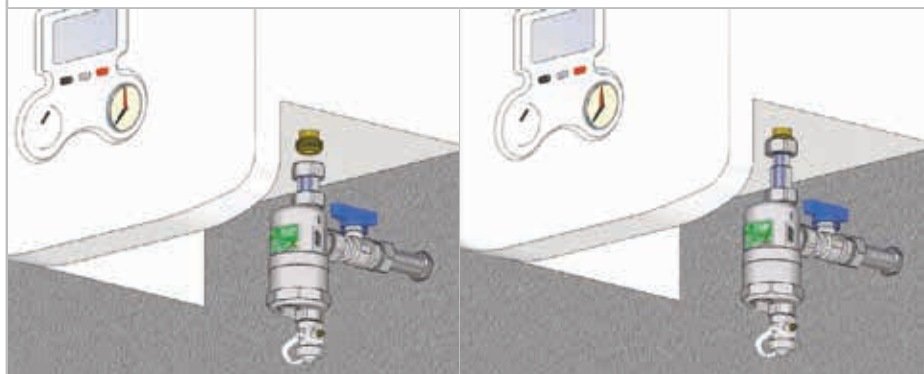

Пример установки грязеуловителя COMPACTFAR с угольником (5304), под настенным котлом



Грязеуловитель COMPACTFAR с магнитной вставкой и шаровым краном, с прямым присоединением

- Покрытие: хромированное
- Соединение труб: 3/4" НР
- Шаровой кран 3/4"
- Адаптер для медной трубы Ø18 мм (под 3/4" EUROKONUS): 2 шт.
- Комплект для соединения трубы Ø18 мм:
 - Медная трубка длиной 100 мм
 - Гайка 3/4"
 - EPDM-уплотнение под плоское соединение

Арт. 2277

Код	Размер	Упаковка, шт.	Коробка, шт.
FA 2277 34	3/4"	1	10

Грязеуловитель COMPACTFAR с магнитной вставкой, с прямым присоединением

- Покрытие: хромированное
- Соединение труб: 3/4" НР
- Адаптер для медной трубы Ø18 мм (под 3/4" EUROKONUS): 2 шт.
- Комплект для соединения трубы Ø18 мм:
 - Медная трубка длиной 100 мм
 - Гайка 3/4"
 - EPDM-уплотнение под плоское соединение

Арт. 2278

Код	Размер	Упаковка, шт.	Коробка, шт.
FA 2278 34	3/4"	1	10

Грязеуловитель COMPACTFAR в белом корпусе с магнитной вставкой, с прямым присоединением

- Покрытие: хромированное/белая эмаль
- Соединение труб: 3/4" НР
- Сливной кран
- Адаптер для медной трубы Ø18 мм (под 3/4" EUROKONUS): 2 шт.
- Комплект для соединения трубы Ø18 мм:
 - Медная трубка длиной 100 мм
 - Гайка 3/4"
 - EPDM-уплотнение под плоское соединение

Арт. 2279

Код	Размер	Упаковка, шт.	Коробка, шт.
FA 2279 34	3/4"	1	10

Фитинг с концевкой для медной трубы 18 мм

- Соединение: 3/4" НР

Арт. 5807

Код	Размер	Диаметр
FC 5807 34G18	3/4"	18 мм

Грязеуловитель

- Материал корпуса: латунь СВ753S
- Присоединение: внутренняя – внутренняя резьба
- В верхней части корпуса отверстие 1/2" с заглушкой
- Сливной кран 1/2"
- Номинальное давление: 10 бар
- Макс. рабочая температура: 110°C
- Коробка: 6 шт.
- Упаковка: 1 шт.
- Картридж запатентован

Арт. 2201-2200

Код	Размер	Kv, м³/час
FA 2200 34	3/4"	13,2
FA 2200 1	1"	17,9
FA 2200 114	1 1/4"	32,4
FA 2200 112	1 1/2"	40,6
FA 2200 2	2"	73,1

В теплоизоляции		
FA 2201 34	3/4"	13,2
FA 2201 1	1"	17,9
FA 2201 114	1 1/4"	32,4
FA 2201 112	1 1/2"	40,6
FA 2201 2	2"	73,1

Грязеуловитель с магнитными вставками

- Материал корпуса: латунь СВ753S
- Присоединение: внутренняя – внутренняя резьба
- В верхней части корпуса отверстие 1/2" с заглушкой
- Сливной кран 1/2"
- Номинальное давление: 10 бар
- Макс. рабочая температура: 110°C
- Магнитные вставки
- Коробка: 6 шт.
- Упаковка: 1 шт.
- Картридж запатентован

Арт. 2206-2205

Код	Размер	Kv, м³/час
FA 2205 34	3/4"	13,2
FA 2205 1	1"	17,9
FA 2205 114	1 1/4"	32,4
FA 2205 112	1 1/2"	40,6
FA 2205 2	2"	73,1

В теплоизоляции		
FA 2206 34	3/4"	13,2
FA 2206 1	1"	17,9
FA 2206 114	1 1/4"	32,4
FA 2206 112	1 1/2"	40,6
FA 2206 2	2"	73,1



Серия SMART
Мини-грязеуловитель с поворотным соединением и магнитными вставками

- Материал корпуса: латунь СВ753S
- Присоединение: внутренняя – внутренняя резьба
- В верхней части корпуса отверстие 1/2" с заглушкой
- Сливной кран 1/2"
- Номинальное давление: 10 бар
- Макс. рабочая температура: 110°C
- Магнитная вставка
- Шаровые краны 3/4" (2 шт.)
- **Картридж запатентован**

Арт. 2271

Код	Размер	Кв, м³/час	Упаковка, шт.	Коробка, шт.
FA 2271 34	3/4"	6,8	1	5

Серия SMART
Мини-грязеуловитель с поворотным соединением и магнитными вставками

- Материал корпуса: латунь СВ753S
- Присоединение: внутренняя – внутренняя резьба
- В верхней части корпуса отверстие 1/2" с заглушкой
- Сливной кран 1/2"
- Номинальное давление: 10 бар
- Макс. рабочая температура: 110°C
- Магнитная вставка
- **Картридж запатентован**

Арт. 2272

Код	Размер	Кв, м³/час	Коробка, шт.
Без покрытия			
FA 2272 34G	3/4"	6,8	5
FA 2272 1G	1"	7,5	5
Хромированный			
FA 2272 34	3/4"	6,8	5
FA 2272 1	1"	7,5	5

NEW
NEW
Грязеуловитель с поворотным соединением и магнитными вставками

- Материал корпуса: латунь СВ753S
- Присоединение: внутренняя – внутренняя резьба
- В верхней части корпуса отверстие 1/2" с заглушкой
- Сливной кран 1/2"
- Номинальное давление: 10 бар
- Макс. рабочая температура: 110°C
- Магнитные вставки
- **Картридж запатентован**

Арт. 2212-2213

Код	Размер	Кв, м³/час	Упаковка, шт.
FA 2212 34	3/4"	10,20	1
FA 2212 1	1"	11,20	1
FA 2212 114	1 1/4"	13,90	1
В теплоизоляции			
FA 2213 34	3/4"	10,20	1
FA 2213 1	1"	11,20	1
FA 2213 114	1 1/4"	13,90	1

Грязеуловитель с поворотным присоединениями

- Материал корпуса: латунь СВ753S
- Присоединение: внутренняя – внутренняя резьба
- В верхней части корпуса отверстие 1/2" с заглушкой
- Сливной кран 1/2"
- Номинальное давление: 10 бар
- Макс. рабочая температура: 110°C
- **Картридж запатентован**

Арт. 2208-2207

Код	Размер	Кв, м³/час	Упаковка, шт.
FA 2207 34	3/4"	10,20	1
FA 2207 1	1"	11,20	1
FA 2207 114	1 1/4"	13,90	1
В теплоизоляции			
FA 2208 34	3/4"	10,20	1
FA 2208 1	1"	11,20	1
FA 2208 114	1 1/4"	13,90	1

COMBIFAR грязеуловитель-деаэратор

- Материал корпуса: латунь СВ753S
- Присоединение: внутренняя – внутренняя резьба
- Макс. перепад давления: 10 бар
- Макс. рабочая температура: 110°C
- Поворот воздухоотводчика: 360°
- Сливной кран
- **Картридж запатентован**

**Арт. 2220**

Код	Размер	Упаковка, шт.	Коробка, шт.
FA 2220 34	3/4"	1	5
FA 2220 1	1"	1	5

COMBIFAR грязеуловитель-деаэратор с магнитными вставками

- Материал корпуса: латунь СВ753S
- Присоединение: внутренняя – внутренняя резьба
- Макс. перепад давления: 10 бар
- Макс. рабочая температура: 110°C
- Магнитные вставки
- Поворот воздухоотводчика: 360°
- Сливной кран 1/2"
- **Картридж запатентован**

**Арт. 2225**

Код	Размер	Упаковка, шт.	Коробка, шт.
FA 2225 34	3/4"	1	5
FA 2225 1	1"	1	5

Деаэратор

- Материал корпуса: латунь СВ753S
- Присоединение: внутренняя – внутренняя резьба
- В нижней части корпуса отверстие 1/2" с заглушкой
- Поворот воздухоотводчика: 360°
- Макс. перепад давления: 10 бар
- Макс. рабочая температура: 110°C
- **Картридж запатентован**

**Арт. 2250-2251**

Код	Размер	Кв, м³/час	Упаковка, шт.	Коробка, шт.
FA 2250 34	3/4"	13,2	1	6
FA 2250 1	1"	17,9	1	6
FA 2250 114	1 1/4"	32,4	1	6
FA 2250 112	1 1/2"	40,6	1	6
FA 2250 2	2"	73,1	1	6

В теплоизоляции

FA 2251 34	3/4"	13,2	1	6
FA 2251 1	1"	17,9	1	6
FA 2251 114	1 1/4"	32,4	1	6
FA 2251 112	1 1/2"	40,6	1	6
FA 2251 2	2"	73,1	1	6

Деаэратор с поворотным соединением

- Материал корпуса: латунь СВ753S
- Присоединение: внутренняя – внутренняя резьба
- В нижней части корпуса отверстие 1/2" с заглушкой
- Поворот воздухоотводчика: 360°
- Макс. перепад давления: 10 бар
- Макс. рабочая температура: 110°C
- **Картридж запатентован**

**Арт. 2253-2263**

Код	Размер	Кв, м³/час	Упаковка, шт.	Коробка, шт.
FA 2253 34	3/4"	10,2	1	6
FA 2253 1	1"	12,0	1	6
FA 2253 114	1 1/4"	13,9	1	6

В теплоизоляции

FA 2263 34	3/4"	10,2	1	6
FA 2263 1	1"	12,0	1	6
FA 2263 114	1 1/4"	13,9	1	6

COMBIFAR – деаэратор и грязеуловитель с поворотным соединением

- Материал корпуса: СВ753S латунь
- Присоединение: ВР – ВР
- Макс. перепад давления: 10 бар
- Макс. рабочая температура: 110°C
- Поворотный воздухоотводчик
- Сливной кран
- **Картридж запатентован**

**Арт. 2229**

Код	Размер	Кв, м³/час	Упаковка, шт.	Коробка, шт.
FA 2229 34	3/4"	10,0	1	5
FA 2229 1	1"	10,7	1	5
FA 2229 114	1 1/4"	13,4	1	5

COMBIFAR – деаэратор и грязеуловитель с магнитными вставками, с поворотным соединением

- Материал корпуса: латунь СВ753S
- Присоединение: ВР – ВР
- Макс. перепад давления: 10 бар
- Макс. рабочая температура: 110°C
- Съёмные магнитные вставки
- Поворотный воздухоотводчик
- Сливной кран
- **Картридж запатентован**

**Арт. 2231**

Код	Размер	Кв, м³/час	Упаковка, шт.	Коробка, шт.
FA 2231 34	3/4"	10,0	1	5
FA 2231 1	1"	10,7	1	5
FA 2231 114	1 1/4"	13,4	1	5

ГРЯЗЕУЛОВИТЕЛИ И ДЕАЭРАТОРЫ

Грязеуловитель с присоединениями для медной трубы Ø22мм

- Материал корпуса: латунь СВ753S
- В верхней части корпуса отверстие 1/2" с заглушкой
- Сливной кран 1/2"
- Номинальное давление: 10 бар
- Макс. рабочая температура: 110°C
- Картридж запатентован



Арт. 2203-2204

Код	Ø трубы	Кв, м³/час	Упаковка, шт.	Коробка, шт.
FA 2203 3422	22 мм	11,1	1	6
FA 2203 128	28 мм	19,1	1	6

В теплоизоляции

FA 2204 3422	22 мм	11,1	1	6
FA 2204 128	28 мм	19,1	1	6

Грязеуловитель с поворотным соединением и концевками для медной трубы

- Материал корпуса: латунь СВ753S
- В верхней части корпуса отверстие 1/2" с заглушкой
- Сливной кран 1/2"
- Номинальное давление: 10 бар
- Макс. рабочая температура: 110°C
- Картридж запатентован



Арт. 2210-2211

Код	Ø трубы	Кв, м³/час	Упаковка, шт.	Коробка, шт.
FA 2210 3422	22 мм	8,7	1	6
FA 2210 128	28 мм	10,7	1	6

В теплоизоляции

FA 2211 3422	22 мм	8,7	1	6
FA 2211 128	28 мм	10,7	1	6

Грязеуловитель с магнитными вставками и концевками для медной трубы

- Материал корпуса: латунь СВ753S
- В верхней части корпуса отверстие 1/2" с заглушкой
- Сливной кран 1/2"
- Номинальное давление: 10 бар
- Макс. рабочая температура: 110°C
- Магнитные вставки
- Картридж запатентован



Арт. 2214-2215

Код	Ø трубы	Кв, м³/час	Упаковка, шт.	Коробка, шт.
FA 2214 3422	22 мм	11,1	1	6
FA 2214 128	28 мм	19,1	1	6

В теплоизоляции

FA 2215 3422	22 мм	11,1	1	6
FA 2215 128	28 мм	19,1	1	6

Грязеуловитель с поворотным соединением, магнитными вставками и концевками для медной трубы

- Материал корпуса: латунь СВ753S
- В верхней части корпуса отверстие 1/2" с заглушкой
- Сливной кран 1/2"
- Номинальное давление: 10 бар
- Макс. рабочая температура: 110°C
- Магнитные вставки
- Картридж запатентован



Арт. 2216-2217

Код	Ø трубы	Кв, м³/час	Упаковка, шт.	Коробка, шт.
FA 2216 3422	22 мм	8,7	1	6
FA 2216 128	28 мм	10,7	1	6

В теплоизоляции

FA 2217 3422	22 мм	8,7	1	6
FA 2217 128	28 мм	10,7	1	6

Деаэрактор с концевками для медной трубы

- Материал корпуса: латунь СВ753S
- В нижней части корпуса отверстие 1/2" с заглушкой
- Поворот воздухоотводчика: 360°
- Макс. перепад давления: 10 бар
- Макс. рабочая температура: 110°C
- Картридж запатентован



Арт. 2255-2256

Код	Ø трубы	Кв, м³/час	Упаковка, шт.	Коробка, шт.
FA 2255 3422	22 мм	11,1	1	6
FA 2255 128	28 мм	19,1	1	6

В теплоизоляции

FA 2256 3422	22 мм	11,1	1	6
FA 2256 128	28 мм	19,1	1	6

Деаэрактор с поворотным соединением и концевками для медной трубы

- Материал корпуса: латунь СВ753S
- В нижней части корпуса отверстие 1/2" с заглушкой
- Поворот воздухоотводчика: 360°
- Макс. перепад давления: 10 бар
- Макс. рабочая температура: 110°C
- Картридж запатентован



Арт. 2257-2267

Код	Ø трубы	Кв, м³/час	Упаковка, шт.	Коробка, шт.
FA 2257 3422	22 мм	8,7	1	6
FA 2257 128	28 мм	10,7	1	6

В теплоизоляции

FA 2267 3422	22 мм	8,7	1	6
FA 2267 128	28 мм	10,7	1	6

DISMART – деаэратор компактный с поворотным соединением и концевками для медной трубы

- Материал корпуса: латунь CB753S
- В нижней части корпуса отверстие 1/2" с заглушкой
- Поворот воздухоотводчика 360°
- Макс. перепад давления: 10 бар
- Макс. рабочая температура: 110°C
- **Картридж запатентован**

Арт. 2259

Код	Ø трубы	Кв, м³/час	Упаковка, шт.	Коробка, шт.
FA 2259 34	3/4"	6,3	1	6
FA 2259 1	1"	7,5	1	6

COMBIFAR грязеуловитель-деаэратор с концевками для медной трубы

- Материал корпуса: латунь CB753S
- Макс. перепад давления: 10 бар
- Макс. рабочая температура: 110°C
- Поворот воздухоотводчика: 360°
- Сливной кран 1/2"
- **Картридж запатентован**

Арт. 2222

Код	Ø трубы	Кв, м³/час	Упаковка, шт.	Коробка, шт.
FA 2222 3422	22 мм	11,1	1	6
FA 2222 128	28 мм	19,1	1	6

COMBIFAR грязеуловитель-деаэратор с магнитными вставками и концевками для медной трубы

- Материал корпуса: латунь CB753S
- Макс. перепад давления: 10 бар
- Макс. рабочая температура: 110°C
- Магнитные вставки
- Поворот воздухоотводчика: 360°
- Сливной кран 1/2"
- **Картридж запатентован**

Арт. 2227

Код	Ø трубы	Кв, м³/час	Упаковка, шт.	Коробка, шт.
FA 2227 3422	22 мм	11,1	1	6
FA 2227 128	28 мм	19,1	1	6

Грязеуловитель фланцевый

- Окрашенный стальной корпус
- Фланцевое присоединение (UNI EN 1092-1)
- Верхнее отверстие с заглушкой 1/2"
- Сливной кран: шаровый кран под термометр, 1"BP
- Номинальное давление: 10 бар
- Макс. рабочая температура: 100°C
- В комплекте с теплоизоляцией

Арт. 2236

Код	Размер	Коробка, шт.
FA 2236 50	DN50	1
FA 2236 65	DN65	1
FA 2236 80	DN80	1
FA 2236 100	DN100	1

Грязеуловитель фланцевый с магнитными вставками

- Окрашенный стальной корпус
- Фланцевое соединение (UNI EN 1092-1)
- Верхнее отверстие с заглушкой 1/2"
- Сливной кран: шаровый кран под термометр, 1"BP
- Максимальное давление: 10 бар
- Макс. рабочая температура: 100°C
- Теплоизоляция
- Магнитная вставка

Арт. 2241

Код	Размер	Коробка, шт.
FA 2241 50	DN50	1
FA 2241 65	DN65	1
FA 2241 80	DN80	1
FA 2241 100	DN100	1

Деаэратор для систем отопления фланцевый

- Окрашенный стальной корпус
- Ручной воздухоотводчик
- Автоматический воздухоотводчик с запорным краном
- Заглушка 1/2"
- Дренажное отверстие с заглушкой
- Максимальный перепад давления: 10 бар
- Макс. рабочая температура: 100°C
- В комплекте с теплоизоляцией

Арт. 2258

Код	Размер	Упаковка, шт.	Коробка, шт.
FA 2258 50	DN50	1	1
FA 2258 65	DN65	1	1
FA 2258 80	DN80	1	1
FA 2258 100	DN100	1	1

DISMART — компактный деаэратор для установки на вертикальный или горизонтальный участок трубопровода в системах отопления и охлаждения.

В деаэраторе расположен специальный картридж, разработанный технологами FAR, обеспечивающий высокую пропускную способность и эффективное удаление микропузырьков воздуха. Конструкция картриджа и система клапана по удалению воздуха запатентованы.

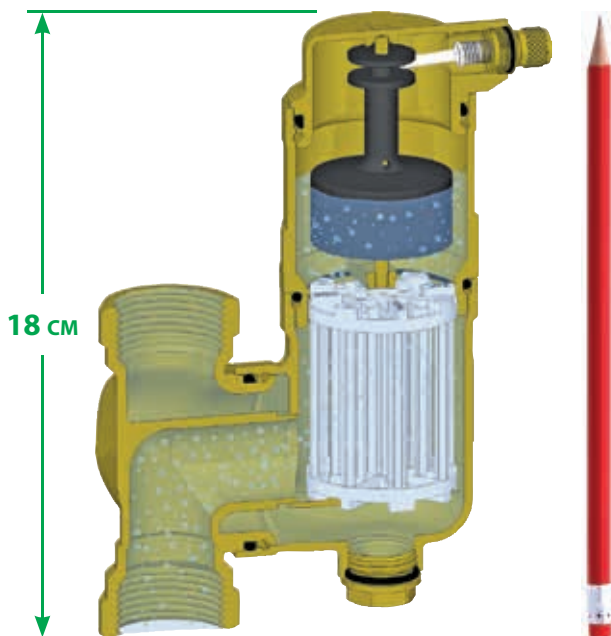

DISMART — деаэратор компактный с поворотным соединением

- Материал корпуса: латунь СВ753S
- Присоединение: внутренняя — внутренняя резьба
- В нижней части корпуса отверстие 1/2" с заглушкой
- Поворот воздухоотводчика: 360°
- Максимальный перепад давления: 10 бар
- Макс. рабочая температура: 110°C
- Габариты: ≈ 18×10 см

Арт. 2254

Код	Размер	Кв, м³/час	Коробка, шт.
Хромированный			
FA 2254 34C	3/4"	6,8	1
FA 2254 1C	1"	7,5	1
Без покрытия			
FA 2254 34	3/4"	6,8	1
FA 2254 1	1"	7,5	1

**NEW
NEW**

Клапан перепускной, настраиваемый, угловой

- Материал корпуса: латунь CW617N
- Присоединение: 3/4" ВР – американка
- Установка вертикально и горизонтально
- Диапазон регулирования: 0,1...0,6 бар

**Арт. 2020**

Код	Размер	Упаковка, шт.	Коробка, шт.
FA 2020 34	3/4"	1	50

Клапан перепускной, настраиваемый, прямой

- Материал корпуса: латунь CW617N
- Присоединение: 3/4" – американка
- Установка вертикально и горизонтально
- Диапазон регулирования: 0,1...0,6 бар

**Арт. 2021**

Код	Размер	Упаковка, шт.	Коробка, шт.
FA 2021 34	3/4"	1	50

Кран шаровой для подключения манометра

- Материал корпуса: латунь CW617N
- Материал ручки: пластик
- Присоединение: внутренняя – наружная резьба
- Диапазон рабочих температур: 4...90°C
- Макс. рабочее давление: 10 бар

**Арт. 2560**

Код	Размер	Упаковка, шт.	Коробка, шт.
FS 2560 14	1/4"	10	100
FS 2560 38	3/8"	10	100
FS 2560 12	1/2"	10	100

Трубка демпферная для подключения манометра

- Диаметр трубки: 8 мм
- Материал фитингов: латунь
- Присоединение: внутренняя – наружная резьба 3/8"

**Арт. 2561**

Код	Размер	Упаковка, шт.	Коробка, шт.
FC 2561 14	1/4"	10	100
FC 2561 38	3/8"	10	100
FC 2561 12	1/2"	10	100

Группа безопасности котла

- Материал корпуса: латунь CB753S
- Присоединение: внутренняя резьба 1"
- Манометр с обратным клапаном: 0÷4 бар
- Автоматический воздухоотводчик с обратным клапаном 3/8" наружная резьба
- Предохранительный клапан на 3 бар 1/2" наружная резьба / 1/2" внутренняя резьба

**Арт. 2112**

Код	Размер	Упаковка, шт.	Коробка, шт.
FA 2112	1"	1	10

Группа безопасности котла в теплоизоляции

- Материал корпуса: латунь CB753S
- Присоединение: внутренняя резьба 1"
- Манометр с обратным клапаном: 0÷4 бар
- Автоматический воздухоотводчик с обратным клапаном 3/8" наружная резьба
- Предохранительный клапан на 3 бар 1/2" наружная резьба / 1/2" внутренняя резьба

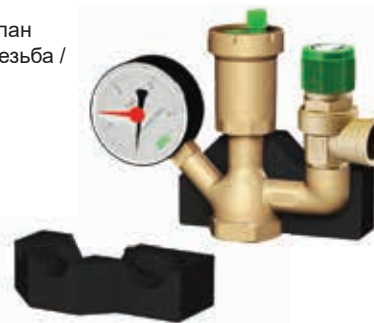
**Арт. 2113**

Код	Размер	Упаковка, шт.	Коробка, шт.
FA 2113	1"	1	10

Группа безопасности котла

- Материал корпуса: латунь CB753S
- Присоединение: внутренняя резьба 1"
- Манометр с обратным клапаном: 0÷4 бар
- Автоматический воздухоотводчик с обратным клапаном 3/8" наружная резьба
- Предохранительный клапан на 3 бар 1/2" наружная резьба / 1/2" внутренняя резьба

**Арт. 2115**

Код	Размер	Упаковка, шт.	Коробка, шт.
FA 2115	1"	1	10

Группа безопасности котла в теплоизоляции

- Материал корпуса: латунь CB753S
- Присоединение: внутренняя резьба 1"
- Манометр с обратным клапаном: 0÷4 бар
- Автоматический воздухоотводчик с обратным клапаном 3/8" наружная резьба
- Предохранительный клапан на 3 бар 1/2" наружная резьба / 1/2" внутренняя резьба

**Арт. 2116**

Код	Размер	Упаковка, шт.	Коробка, шт.
FA 2116	1"	1	10

Хромированный редуктор для автоматической подпитки системы отопления с замкнутым контуром, с визуализацией настраиваемого давления (без манометра)

- Присоединение: 1/2" (американка-ВР)
- Соединение под манометр: 1/4" ВР
- Устанавливаемое на выходе давление: 0.5...4 бар
- Рабочая температура: 5+95°C
- Максимальное давление на входе: 10 бар
- Фильтр: 450 мкм
- Обратный клапан

Арт. 2105

Код	Размер	Упаковка, шт.	Коробка, шт.
FA 2105 12	1/2"	1	20

Хромированный редуктор для автоматической подпитки системы отопления с замкнутым контуром, с визуализацией настраиваемого давления (с манометром)

- Присоединение: 1/2" (американка-ВР)
- Манометр: 1/4" ВР, 0+6 бар
- Устанавливаемое на выходе давление: 0.5...4 бар
- Рабочая температура: 5+95°C
- Максимальное давление на входе: 10 бар
- Фильтр: 450 мкм
- Обратный клапан

Арт. 2106

Код	Размер	Упаковка, шт.	Коробка, шт.
FA 2106 12	1/2"	1	20

РУЧКА РЕГУЛИРОВАНИЯ ДАВЛЕНИЯ

Для поддержания требуемого давления в системе отопления нужно совместить значение требуемого давления на регулирующей ручке с контрольной риской. Диапазон настраиваемого давления от 0,5 до 4 бар (кг/см²).

Хромированный редуктор для автоматической подпитки системы отопления, без манометра с обратным клапаном и фильтром

- Присоединение: вход – 1/2" американка, выход – 1/2" внутренняя резьба
- Соединение под манометр: 1/4" ВР
- Устанавливаемое на выходе давление: 0,5...4 бар
- Макс. рабочая температура: 95°C
- Мин. рабочая температура: 5°C
- Макс. давление на входе: 10 бар

Арт. 2100

Код	Размер	Упаковка, шт.	Коробка, шт.
FA 2100	1/2"	1	20

Хромированный редуктор для автоматической подпитки системы отопления, с манометром, обратным клапаном и фильтром

- Присоединение: вход — 1/2" американка, выход — 1/2" внутренняя резьба
- Манометр: внутренняя резьба 1/4"
- Устанавливаемое на выходе давление: 0,5...4 бар
- Макс. рабочая температура: 95°C
- Мин. рабочая температура: 5°C
- Макс. давление на входе: 10 бар
- Шкала манометра: 0+6 бар

Арт. 2110

Код	Размер	Упаковка, шт.	Коробка, шт.
FA 2110	1/2"	1	20

TERMOFAR – термостатический смеситель

- Снабжён обратными клапанами на подводящих патрубках
- Диапазон регулирования: 25+65°C
- Макс. входящая температура: 95°C
- Присоединение: американка

Арт. 3956VR

Код	Размер	Коробка, шт.
FA 3956 12VR	1/2"	1
FA 3956 34VR	3/4"	1
FA 3956 1VR	1"	1

TERMOFAR – термостатический смеситель

- Диапазон регулирования: 25+65°C
- Макс. входящая температура: 95°C
- Присоединение: американка

Арт. 3956

Код	Размер	Упаковка, шт.
FA 3956 12	1/2"	1
FA 3956 34	3/4"	1
FA 3956 1	1"	1
FA 3956 114	1 1/4"	1
FA 3956 112	1 1/2"	1

КОМПОНЕНТЫ ДЛЯ СИСТЕМ ОТОПЛЕНИЯ И ВОДОСНАБЖЕНИЯ

TERMOFAR – термостатический смеситель

- Диапазон регулирования: 25÷65°C
- Макс. входящая температура: 95°C
- Присоединение: наружная резьба



Арт. 3957

Код	Размер	Упаковка, шт.	Коробка, шт.
FA 3957 34	3/4"	1	60
FA 3957 1	1"	1	60

TERMOFAR – термостатический смеситель

- Диапазон регулирования: 25÷65°C
- Макс. входящая температура: 95°C
- Присоединение: внутренняя резьба



Арт. 3950

Код	Размер	Упаковка, шт.	Коробка, шт.
FA 3950 12	1/2"	1	60
FA 3950 34	3/4"	1	60
FA 3950 1	1"	1	60

Погружной регулируемый термостат

- В соответствии с Национальным институтом страхования от несчастных случаев INAIL (ex ISPESL)
- Диапазон температур: 10÷90°C
- Степень защиты: IP40
- Датчик: 1/2" (1=100мм)



Арт. 7956

Код	Упаковка, шт.
FA 7956	1

Погружной предохранительный термостат

- В соответствии с Национальным институтом страхования от несчастных случаев INAIL (ex ISPESL)
- Температура блокировки: 100°C (+0°C÷+6°C)
- Степень защиты: IP40
- С ручным сбросом
- Датчик: 1/2" (1=100мм)

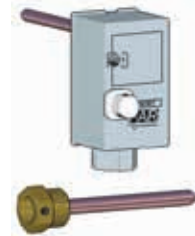

Арт. 7954

Код	Упаковка, шт.
FA 7954	1

Двойной погружной предохранительный и регулируемый термостат

- В соответствии с Национальным институтом страхования от несчастных случаев INAIL (ex ISPESL)
- Диапазон температур: 10÷90°C
- Температура блокировки: 100°C (+0°C÷+6°C)
- С ручным сбросом
- Степень защиты: IP40
- Датчик: 1/2" (1=100мм)

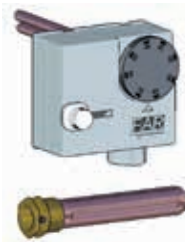

Арт. 7952

Код	Упаковка, шт.
FA 7952	1

Предохранительный термостат с накладным датчиком

- Диапазон температур: 20÷90°C
- Степень защиты: IP40



Арт. 7951

Код	Упаковка, шт.
FA 7951	1

Реле максимального давления с ручным сбросом

- В соответствии с Национальным институтом страхования от несчастных случаев INAIL (ex ISPESL)
- Заводская настройка: 3 бар
- Макс. температура рабочей жидкости: 110°C
- Макс. температура окружающей среды: 50°C
- Номинальный ток: 16 А (10 А)
- Номинальное напряжение: 250 В
- Степень защиты: IP44
- Присоединение: внутренняя резьба 1/4"



Арт. 7960

Код	Регулирование давления	Упаковка, шт.	Коробка, шт.
FA 7960	2-4,5 бар	1	20

Реле потока

- Для труб от 1" до 8"
- Рабочая температура: -20÷100°C
- Макс. давление: 10 бар
- Степень защиты: IP65
- Присоединение: 1" наружная резьба

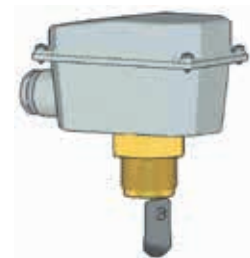

Арт. 7955

Код	Упаковка, шт.
FA 7955	1

Реле минимального давления с ручным сбросом

- Одобрено Итальянским Национальным Институтом Страхования от несчастных случаев INAIL (ex ISPESL)
- Заводская настройка: 0,9 бар
- Макс. температура рабочей среды: 110°C
- Макс. температура окружающей среды: 55°C
- Номинальный ток: 16 А (10 А)
- Номинальное напряжение: 250 В
- степень защиты: IP44
- Присоединение: внутренняя резьба 1/4"

Арт. 7961

Код	Регулирование давления	Упаковка, шт.	Коробка, шт.
FA 7961	0,5-1,7 бар	1	20

Реле давления для насосных станций

- Макс. температура рабочей среды: 110°C
- Макс. температура окружающей среды: 55°C
- Номинальный ток: 16 А (10 А)
- Номинальное напряжение: 500 В
- Степень защиты: IP44
- Присоединение: накидная гайка 1/4"

Арт. 7962

Код	Регулирование давления	Упаковка, шт.	Коробка, шт.
FA 7962 01	1-5 бар	1	20
FA 7962 02	3-12 бар	1	20

Манометр, Ø63 мм

- Присоединение: 1/4" наружная резьба, радиальное или торцевое
- Уровень защиты: IP31
- Класс точности: 1,6



R = радиальное присоединение (снизу)

P = торцевое присоединение (с задней части)

Арт. 2500

Код	Размер	Шкала давления	Упаковка, шт.	Коробка, шт.
FA 2500 R04	1/4"	0-4 бар	1	100
FA 2500 R06	1/4"	0-6 бар	1	100
FA 2500 R10	1/4"	0-10 бар	1	100
FA 2500 R25	1/4"	0-25 бар	1	100
FA 2500 P04	1/4"	0-4 бар	1	100
FA 2500 P06	1/4"	0-6 бар	1	100
FA 2500 P10	1/4"	0-10 бар	1	100

Манометр, Ø50 мм

- Присоединение: 1/4" наружная резьба, радиальное
- Уровень защиты: IP31
- Класс точности: 1,6

Арт. 2501

Код	Размер	Шкала давления	Упаковка, шт.	Коробка, шт.
FA 2501 R06	1/4"	0-6 бар	1	100
FA 2501 R10	1/4"	0-10 бар	1	100
FA 2501 R25	1/4"	0-25 бар	1	100

Термоманометр, Ø80 мм

- Присоединение: 1/4" наружная резьба, торцевое
- Обратный клапан: 1/4"BP – 1/2"HP
- Уровень защиты: IP31
- Класс точности: 1,6

Арт. 2550

Код	Шкала давления	Шкала термометра	Упаковка, шт.	Коробка, шт.
FA 2550 P04	0-4 бар	0+120 °C	1	50
FA 2550 P10	0-10 бар	0+120 °C	1	50

Термометр биметаллический, Ø80 мм

- Шкала термометра: 0+120°C
- Присоединение: 1/2" наружная резьба
- Зонд: 50 мм

Арт. 2600

Код	Размер	Шкала термометра	Зонд	Упаковка, шт.	Коробка, шт.
FA 2600	1/2"	0-120	50 мм	1	50
FA 2600 100	1/2"	0-120	100 мм	1	50

Термометр биметаллический, Ø40 мм (поставляется с монтажной гильзой)

- Присоединение: 3/8" наружная резьба
- Шкала термометра:
 - 0+120°C (Код 2650)
 - 0+80°C (Код 2651)
- Зонд: 36 мм

Арт. 2650-2651

Код	Размер	Шкала термометра	Коробка, шт.
FA 2650	1	0+120 °C	240
FA 2651	1	0+80 °C	240

Термометр биметаллический, Ø63 мм

- Присоединение: HP 3/8"
- Температурная шкала: -30+50°C



Арт. 2601

Код	Размер	Шкала термометра	Упаковка, шт.	Коробка, шт.
FA 2601	3/8"	-30+50°C	1	50

СМЕСИТЕЛЬНЫЙ КРАН С ТРЁХТОЧЕЧНЫМ СЕРВОПРИВОДОМ

Трёхходовой смесительный полнопроходной шаровый кран

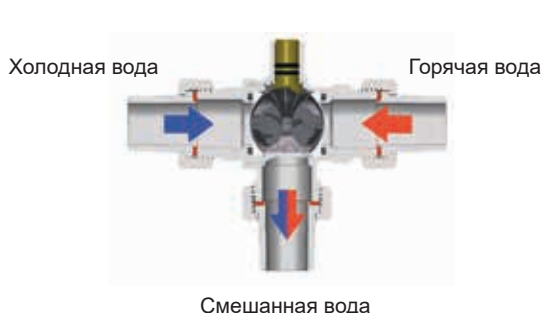
Краны доступны в версиях внутренняя – внутренняя, внутренняя – наружная, наружная – наружная резьба 1/2", 3/4", 1", 1 1/4".



Для поддержания требуемой температуры смешанной воды, блок управления (соединенный с сервоприводом) регулирует положение шарового крана с помощью сигнала датчика температуры, расположенного на выходе крана.

Для управления смесительным краном необходимо предусмотреть контроллер:

- Управление по фиксированной температуре
- Управление погодозависимое

Арт. 9612 Контроллер с датчиком подачи

Арт. 9611 Контроллер с датчиком подачи и внешним зондом

Описание и схема подключения блока управления арт. 9612. Пример подключения арт. 9612 (с зондом) со смесительным краном, с подводом холодной воды слева и горячей воды с правой стороны. В случае, когда холодная вода подключается справа, а горячая слева, достаточно поменять местами чёрные и коричневые провода.

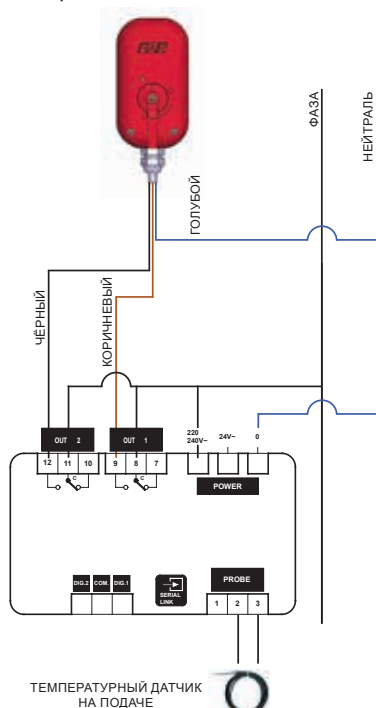

Описание и схема подключения с контроллером арт. 9611: Пример подключения блока управления арт. 9611 (с зондом и внешним датчиком) со смесительным краном, с подводом горячей воды слева и холодной воды с правой стороны. В случае, когда горячая вода подключается справа, а холодная — слева достаточно поменять местами чёрные и коричневые провода.

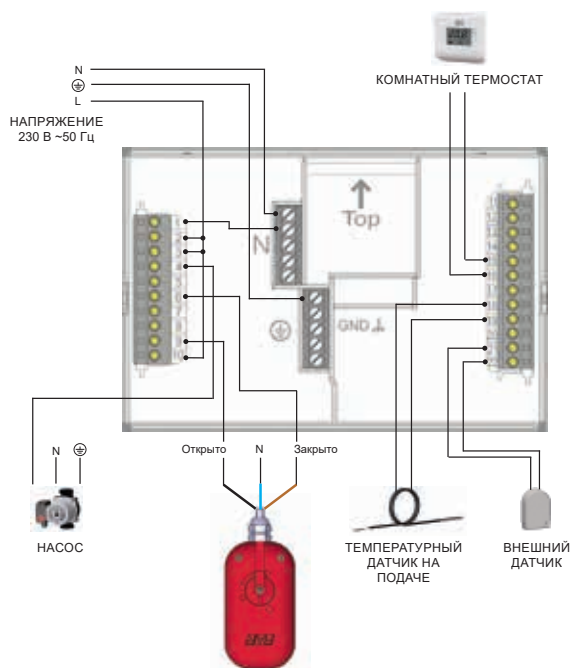

ОПИСАНИЕ СХЕМЫ ПОДКЛЮЧЕНИЯ

ЦВЕТ	ПОДКЛЮЧЕНИЕ	ИНСТРУКЦИЯ
Голубой	Нейтраль	Подключение к нейтрالي
Коричневый	Фаза – закрыто	Кран закрыт
Чёрный	Фаза – открыто	Кран открыт

ТЕХНИЧЕСКИЕ ХАРАКТЕРИСТИКИ:

Тип привода	Трёхточечный
Напряжение	220 В (24 В), 50 Гц
Крутящий момент	10 Нм
Угол поворота	90°
Степень защиты	IP54
Время поворота	180 с

Арт. 3010/3011

Трёхточечное сервоуправление с ручной деблокировкой, кабелем, реле и дополнительными микроконтактами

Для смесительного крана

- Длина кабеля: 1 м
- Напряжение: 220 В, 50 Гц
- Угол поворота: 90°
- Время поворота: 180 сек.
- Уровень защиты привода: IP54



Арт. 3010

Код	Время поворота	Упаковка, шт.	Коробка, шт.
FA 3010 40	180 сек.	1	30

Трёхточечное сервоуправление с ручной деблокировкой, кабелем, реле и дополнительными микроконтактами

Для смесительного крана

- Длина кабеля: 1 м
- Напряжение: 24 В, 50 Гц
- Угол поворота: 90°
- Время поворота: 180 сек.
- Уровень защиты привода: IP54

Арт. 3011

Код	Время поворота	Упаковка, шт.	Коробка, шт.
FA 3011 40	180 сек.	1	30

Трёхходовой зонный шаровой кран

- Укомплектованный трёхточечным сервоприводом с ручной деблокировкой
- Напряжение: 220 В, 50 Гц

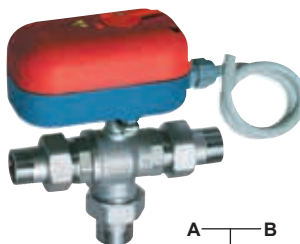

Арт. 301020

Код	Размер	Время поворота	Упаковка, шт.	Коробка, шт.
FA 301020 1240	1/2"	180 сек.	1	12
FA 301020 3440	3/4"	180 сек.	1	12
FA 301020 140	1"	180 сек.	1	12
FA 301020 11440	1 1/4"	180 сек.	1	12

Присоединение:
американка

Тип: полнопроходной

Трёхходовой зонный шаровой кран

- Укомплектованный трёхточечным сервоприводом с ручной деблокировкой
- Напряжение: 24 В, 50 Гц

Арт. 301120

Код	Размер	Время поворота	Упаковка, шт.	Коробка, шт.
FA 301120 1240	1/2"	180 сек.	1	12
FA 301120 3440	3/4"	180 сек.	1	12
FA 301120 140	1"	180 сек.	1	12
FA 301120 11440	1 1/4"	180 сек.	1	12

Трёхходовой зонный шаровой кран

- Укомплектованный трёхточечным сервоприводом с ручной деблокировкой
- Напряжение: 220 В, 50 Гц

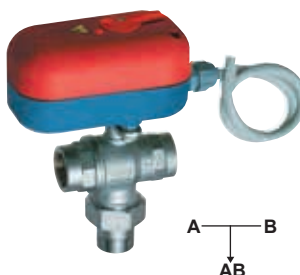

Арт. 301021

Код	Размер	Время поворота	Упаковка, шт.	Коробка, шт.
FA 301021 1240	1/2"	180 сек.	1	12
FA 301021 3440	3/4"	180 сек.	1	12
FA 301021 140	1"	180 сек.	1	12

Присоединение:
внутренняя резьба – американка

Тип: полнопроходной

Трёхходовой зонный шаровой кран

- Укомплектованный трёхточечным сервоприводом с ручной деблокировкой
- Напряжение: 24 В, 50 Гц

Арт. 301121

Код	Размер	Время поворота	Упаковка, шт.	Коробка, шт.
FA 301121 1240	1/2"	180 сек.	1	12
FA 301121 3440	3/4"	180 сек.	1	12
FA 301121 140	1"	180 сек.	1	12

Трёхходовой зонный шаровой кран

- Укомплектованный трёхточечным сервоприводом с ручной деблокировкой
- Напряжение: 220 В, 50 Гц

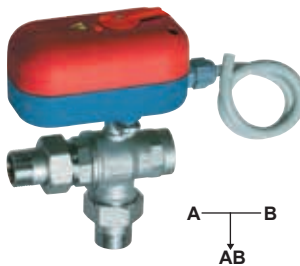

Арт. 301022

Код	Размер	Время поворота	Упаковка, шт.	Коробка, шт.
FA 301022 1240	1/2"	180 сек.	1	12
FA 301022 3440	3/4"	180 сек.	1	12
FA 301022 140	1"	180 сек.	1	12
FA 301022 11440	1 1/4"	180 сек.	1	12

Присоединение:
внутренняя резьба – американка

Тип: полнопроходной

Трёхходовой зонный шаровой кран

- Укомплектованный трёхточечным сервоприводом с ручной деблокировкой
- Напряжение: 24 В, 50 Гц

Арт. 301122

Код	Размер	Время поворота	Упаковка, шт.	Коробка, шт.
FA 301122 1240	1/2"	180 сек.	1	12
FA 301122 3440	3/4"	180 сек.	1	12
FA 301122 140	1"	180 сек.	1	12
FA 301122 11440	1 1/4"	180 сек.	1	12

СМЕСИТЕЛЬНЫЙ КРАН С ТРЁХТОЧЕЧНЫМ СЕРВОПРИВОДОМ

Сервопривод SMALL для смесительных шаровых кранов с ручной деблокировкой

- Длина электрического кабеля: 1 м
- Напряжение: 24 В, 50 Гц
- Угол поворота: 90°
- Время поворота: 180 секунд
- Уровень защиты: IP54
- Аналоговый вход управления: 0-10 В или 4-20 мА
- Крутящий момент: 10 Нм



Арт. 3012

Код	Аналоговый вход управления	Упаковка, шт.	Коробка, шт.
FA 3012 180	0-10 В	1	30

Трёхточечный смесительный кран

- Присоединение: американка
- Тип: полнопроходной
- Длина электрического кабеля: 1 м
- Напряжение: 24 В, 50 Гц
- Угол поворота: 90°
- Время поворота: 180 секунд
- Уровень защиты: IP54
- Аналоговый вход управления: 0-10 В или 4-20 мА
- Крутящий момент: 10 Нм



Арт. 301220

Код	Размер	Упаковка, шт.	Коробка, шт.
FA 301220 12180	1/2"	1	12
FA 301220 34180	3/4"	1	12
FA 301220 1180	1"	1	12
FA 301220 114180	1 1/4"	1	12

Сервопривод

Сервопривод приводит в действие смесительный кран в автоматическом режиме, снимая сигнал для действия датчика уличной температуры через контроллер или с системы климат-контроля на аналоговом сигнале типа 0-10 В, либо на аналоговом сигнале 4-20 мА.

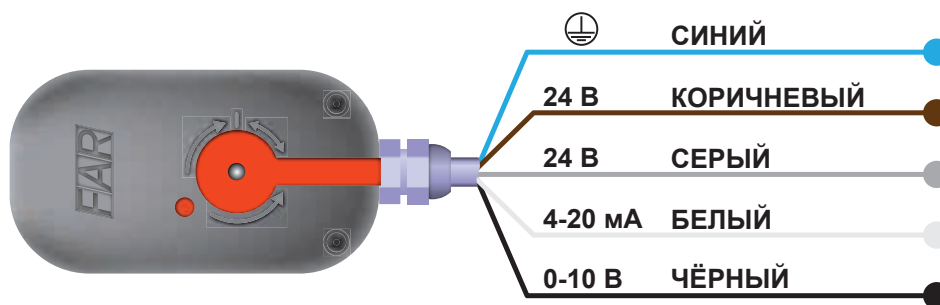

Для управления открытием и закрытием достаточно присоединить синий провод к нейтральному, коричневый провод к фазе и чёрный провод к блоку управления 0-10 В (либо белый провод, если имеется регулировка на 4-20 мА). Серый провод служит для инверсии точки запуска мотора, рекомендуется оставлять его всегда под напряжением.

Привод	Соединение	Описание
Синий	Нейтральный	Соединение с нейтральным 24 В AC (переменный ток) – питание мотора
Коричневый	Фаза	Соединение фазы 24 В AC (переменный ток) – питание мотора
Серый	Фаза	Соединение фазы 24 В AC (переменный ток) – инверсия точки вращения
Белый	Управление 4-20 мА	Соединения управления системы 4-20 мА
Чёрный	Управление 0-10 В	Соединения управления системы 0-10 В

Автоматический воздухоотводчик GAISER прямой с боковым выпуском воздуха. Поставляется с уплотнением на резьбе

- Материал корпуса: латунь СВ753S
- Номинальное давление: 10 бар
- Макс. перепад давления: 4 бар
- Макс. рабочая температура: 110°C
- Присоединение: наружная резьба 3/8" и 1/2"
- Материал поплавка: полипропилен

Арт. 2040-2043

Код	Размер	Упаковка, шт.	Коробка, шт.
Латунный			
FA 2040 38	3/8"	10	100
FA 2040 12	1/2"	10	100
Хромированный			
FA 2043 38	3/8"	10	100
FA 2043 12	1/2"	10	100



Автоматический воздухоотводчик GAISER прямой с боковым выпуском воздуха

- Поставляется с обратным клапаном и уплотнением на резьбе
- Материал корпуса: латунь СВ753S
 - Номинальное давление: 10 бар
 - Макс. перепад давления: 4 бар
 - Макс. рабочая температура: 110°C
 - Присоединение: наружная резьба 3/8" и 1/2"
 - Материал поплавка: полипропилен

Арт. 2041-2044

Код	Размер	Упаковка, шт.	Коробка, шт.
Латунный			
FA 2041 38	3/8"	10	100
FA 2041 12	1/2"	10	100
Хромированный			
FA 2044 38	3/8"	10	100
FA 2044 12	1/2"	10	100



Автоматический воздухоотводчик GAISER прямой с верхним выпуском воздуха

- Номинальное давление: 10 бар
- Макс. перепад давления: 4 бар
- Макс. рабочая температура: 110°C
- Материал поплавка: полипропилен (PP)

Арт. 2045-2050

Код	Размер	Упаковка, шт.	Коробка, шт.
Латунный			
FA 2045 14	1/4"	10	100
FA 2045 38	3/8"	10	100
FA 2045 12	1/2"	10	100
FA 2045 34	3/4"	10	100
Хромированный			
FA 2050 14	1/4"	10	100
FA 2050 38	3/8"	10	100
FA 2050 12	1/2"	10	100
FA 2050 34	3/4"	10	100



Автоматический воздухоотводчик GAISER угловой с верхним выпуском воздуха

- Номинальное давление: 10 бар
- Макс. дифференциальное давление: 4 бар
- Макс. рабочая температура: 110°C
- Материал поплавка: полипропилен (PP)

Арт. 2055-2060

Код	Размер	Упаковка, шт.	Коробка, шт.
Латунный			
FA 2055 14	1/4"	10	100
FA 2055 38	3/8"	10	100
FA 2055 12	1/2"	10	100
FA 2055 34	3/4"	10	100
Хромированный			
FA 2060 14	1/4"	10	100
FA 2060 38	3/8"	10	100
FA 2060 12	1/2"	10	100
FA 2060 34	3/4"	10	100



Автоматический прямой воздухоотводчик для систем, работающих под высоким давлением

- Материал корпуса: латунь СВ753S
- Поворот воздуховыпускного клапана: 360°
- Макс. перепад давления: 10 бар
- Макс. рабочая температура: 110°C

Арт. 2065-2066

Код	Размер	Упаковка, шт.	Коробка, шт.
FA 2065 12	1/2" BP	1	25
FA 2066 12	1/2" HP	1	25



Клапан обратный для воздухоотводчика



Арт. 2075-2080

Код	Размер	Упаковка, шт.
Латунный		
FA 2075 3814	3/8"×1/4"	10
FA 2075 38	3/8"×3/8"	10
FA 2075 3812	3/8"×1/2"	10
FA 2075 12	1/2"×1/2"	10
Хромированный		
FA 2080 38	3/8"×3/8"	10
FA 2080 3812	3/8"×1/2"	10
FA 2080 12	1/2"×1/2"	10

Клапан предохранительный латунный, для систем водоснабжения и отопления

- Давление: 1-1,5-2-2,5-3-3,5-4-5-6-7-8-10 бар
- Присоединение: внутренняя – наружная резьба
- Макс. рабочая температура: 115°C

В соответствии с 97/23CE «PED»
класс IV и D.Lgs.25.02.2000 п.93



Арт. 2004

Код	Давление	Размер	Упаковка, шт.	Коробка, шт.
FA 2004 121210	1	1/2"×1/2"	10	100
FA 2004 121215	1,5	1/2"×1/2"	10	100
FA 2004 121220	2	1/2"×1/2"	10	100
FA 2004 121225	2,5	1/2"×1/2"	10	100
FA 2004 121230	3	1/2"×1/2"	10	100
FA 2004 121235	3,5	1/2"×1/2"	10	100
FA 2004 121240	4	1/2"×1/2"	10	100
FA 2004 121250	5	1/2"×1/2"	10	100
FA 2004 121260	6	1/2"×1/2"	10	100
FA 2004 121270	7	1/2"×1/2"	10	100
FA 2004 121280	8	1/2"×1/2"	10	100
FA 2004 121200	10	1/2"×1/2"	10	100

FA 2004 123410	1	1/2"×3/4"	10	100
FA 2004 123415	1,5	1/2"×3/4"	10	100
FA 2004 123420	2	1/2"×3/4"	10	100
FA 2004 123425	2,5	1/2"×3/4"	10	100
FA 2004 123430	3	1/2"×3/4"	10	100
FA 2004 123435	3,5	1/2"×3/4"	10	100
FA 2004 123440	4	1/2"×3/4"	10	100
FA 2004 123450	5	1/2"×3/4"	10	100
FA 2004 123460	6	1/2"×3/4"	10	100
FA 2004 123470	7	1/2"×3/4"	10	100
FA 2004 123480	8	1/2"×3/4"	10	100
FA 2004 123400	10	1/2"×3/4"	10	100

Клапан предохранительный латунный, для систем водоснабжения и отопления

- Давление: 1-1,5-2-2,5-3-3,5-4-5-6-7-8-10 бар
- Присоединение: наружная – внутренняя резьба
- Макс. рабочая температура: 115°C

В соответствии с 97/23CE «PED»
класс IV и D.Lgs.25.02.2000 п.93



Арт. 2002

Код	Давление	Размер	Упаковка, шт.	Коробка, шт.
FA 2002 121210	1	1/2"×1/2"	10	100
FA 2002 121215	1,5	1/2"×1/2"	10	100
FA 2002 121220	2	1/2"×1/2"	10	100
FA 2002 121225	2,5	1/2"×1/2"	10	100
FA 2002 121230	3	1/2"×1/2"	10	100
FA 2002 121235	3,5	1/2"×1/2"	10	100
FA 2002 121240	4	1/2"×1/2"	10	100
FA 2002 121250	5	1/2"×1/2"	10	100
FA 2002 121260	6	1/2"×1/2"	10	100
FA 2002 121270	7	1/2"×1/2"	10	100
FA 2002 121280	8	1/2"×1/2"	10	100

Клапан предохранительный латунный, для систем отопления и водоснабжения

- Давление: 1-1,5-2-2,5-3-3,5-4-5-6-7-8-10 бар
- Присоединение: внутренняя резьба
- Макс. рабочая температура: 115°C

В соответствии с 97/23CE «PED»
класс IV и D.Lgs.25.02.2000 п.93



Арт. 2003

Код	Давление	Размер	Упаковка, шт.	Коробка, шт.
FA 2003 121210	1	1/2"×1/2"	10	100
FA 2003 121215	1,5	1/2"×1/2"	10	100
FA 2003 121220	2	1/2"×1/2"	10	100
FA 2003 121225	2,5	1/2"×1/2"	10	100
FA 2003 121230	3	1/2"×1/2"	10	100
FA 2003 121235	3,5	1/2"×1/2"	10	100
FA 2003 121240	4	1/2"×1/2"	10	100
FA 2003 121250	5	1/2"×1/2"	10	100
FA 2003 121260	6	1/2"×1/2"	10	100
FA 2003 121270	7	1/2"×1/2"	10	100
FA 2003 121280	8	1/2"×1/2"	10	100

FA 2003 123410	1	1/2"×3/4"	10	100
FA 2003 123415	1,5	1/2"×3/4"	10	100
FA 2003 123420	2	1/2"×3/4"	10	100
FA 2003 123425	2,5	1/2"×3/4"	10	100
FA 2003 123430	3	1/2"×3/4"	10	100
FA 2003 123435	3,5	1/2"×3/4"	10	100
FA 2003 123440	4	1/2"×3/4"	10	100
FA 2003 123450	5	1/2"×3/4"	10	100
FA 2003 123460	6	1/2"×3/4"	10	100
FA 2003 123470	7	1/2"×3/4"	10	100
FA 2003 123480	8	1/2"×3/4"	10	100

Клапан предохранительный латунный, для систем отопления и водоснабжения

- Давление: 3 бар
- Присоединение: вход – быстроразъёмное соединение, выход – внутренняя резьба
- Установленная температура: 115°C

В соответствии с 97/23CE «PED»
класс IV и D.Lgs.25.02.2000 п.93



Арт. 2007

Код	Давление	Размер	Упаковка, шт.	Коробка, шт.
FA 2007 3430	3	3/4"	10	100

Клапан предохранительный латунный, для систем водоснабжения и отопления

- Давление: 1-1,5-2-2,5-3-3,5-4-5-6-7-8-10 бар
- Присоединение: внутренняя резьба 1/2"
- Макс. рабочая температура: 115°C

 В соответствии с 97/23CE «PED»
 класс IV и D.Lgs.25.02.2000 п.93

Арт. 2005

Код	Давление	Размер	Упаковка, шт.	Коробка, шт.
FA 2005 121210	1	1/2"×1/2"	10	100
FA 2005 121215	1,5	1/2"×1/2"	10	100
FA 2005 121220	2	1/2"×1/2"	10	100
FA 2005 121225	2,5	1/2"×1/2"	10	100
FA 2005 121230	3	1/2"×1/2"	10	100
FA 2005 121235	3,5	1/2"×1/2"	10	100
FA 2005 121240	4	1/2"×1/2"	10	100
FA 2005 121250	5	1/2"×1/2"	10	100
FA 2005 121260	6	1/2"×1/2"	10	100
FA 2005 121270	7	1/2"×1/2"	10	100
FA 2005 121280	8	1/2"×1/2"	10	100
FA 2005 121200	10	1/2"×1/2"	10	100

FA 2005123410	1	1/2"×3/4"	10	100
FA 2005123415	1,5	1/2"×3/4"	10	100
FA 2005 123420	2	1/2"×3/4"	10	100
FA 2005 123425	2,5	1/2"×3/4"	10	100
FA 2005 123430	3	1/2"×3/4"	10	100
FA 2005 123435	3,5	1/2"×3/4"	10	100
FA 2005 123440	4	1/2"×3/4"	10	100
FA 2005 123450	5	1/2"×3/4"	10	100
FA 2005 123460	6	1/2"×3/4"	10	100
FA 2005 123470	7	1/2"×3/4"	10	100
FA 2005 123480	8	1/2"×3/4"	10	100
FA 2005 123400	10	1/2"×3/4"	10	100

FA 2005 343410	1	3/4"×3/4"	10	100
FA 2005 343415	1,5	3/4"×3/4"	10	100
FA 2005 343420	2	3/4"×3/4"	10	100
FA 2005 343425	2,5	3/4"×3/4"	10	100
FA 2005 343430	3	3/4"×3/4"	10	100
FA 2005 343435	3,5	3/4"×3/4"	10	100
FA 2005 343440	4	3/4"×3/4"	10	100
FA 2005 343450	5	3/4"×3/4"	10	100
FA 2005 343460	6	3/4"×3/4"	10	100
FA 2005 343470	7	3/4"×3/4"	10	100
FA 2005 343480	8	3/4"×3/4"	10	100
FA 2005 343400	10	3/4"×3/4"	10	100

Клапан предохранительный комбинированный, латунный, для систем отопления и водоснабжения

- Давление: 3-4-6-7-10 бар
- Присоединение: наружная – внутренняя резьба 1/2" – 3/4"
- Установленная температура: 90°C

 В соответствии с 97/23CE «PED»
 класс IV и D.Lgs.25.02.2000 п.93

Арт. 2008

Код	Давление	Размер	Упаковка, шт.
FA 2008 121230	3	1/2"	1
FA 2008 121240	4	1/2"	1
FA 2008 121260	6	1/2"	1
FA 2008 121270	7	1/2"	1
FA 2008 121200	10	1/2"	1

FA 2008 343430	3	3/4"	1
FA 2008 343440	4	3/4"	1
FA 2008 343460	6	3/4"	1
FA 2008 343470	7	3/4"	1
FA 2008 343400	10	3/4"	1

Клапан предохранительный латунный, для систем водоснабжения и отопления

- Давление: 3-6-7 бар
- Присоединение: наружная – внутренняя резьба 1/2"
- Макс. рабочая температура: 115°C

Арт. 2011

Код	Давление	Размер	Упаковка, шт.	Коробка, шт.
FA 2011 121230	3	1/2"×1/2"	10	100
FA 2011 121260	6	1/2"×1/2"	10	100
FA 2011 121270	7	1/2"×1/2"	10	100

Клапан предохранительный латунный, для систем водоснабжения и отопления

- Давление: 3-6-7 бар
- Присоединение: внутренняя резьба 1/2"
- Макс. рабочая температура: 115°C

Арт. 2012

Код	Давление	Размер	Упаковка, шт.	Коробка, шт.
FA 2012 121230	3	1/2"×1/2"	10	100
FA 2012 121260	6	1/2"×1/2"	10	100
FA 2012 121270	7	1/2"×1/2"	10	100

Фитинг латунный прямой трёхкомпонентный с PTFE уплотнением

- Присоединение: внутренняя резьба – американка

Арт. 5140

Код	Размер	Упаковка, шт.	Коробка, шт.
FC 5140 38	3/8"	50	400
FC 5140 12	1/2"	25	200
FC 5140 34	3/4"	20	120
FC 5140 1	1"	10	80
FC 5140 114	1 1/4"	10	80
FC 5140 112	1 1/2"	5	50
FC 5140 2	2"	2	20

Фитинг хромированный прямой трёхкомпонентный с PTFE уплотнением

- Присоединение: внутренняя резьба – американка

Арт. 5150

Код	Размер	Упаковка, шт.	Коробка, шт.
FC 5150 38	3/8"	50	400
FC 5150 12	1/2"	25	200
FC 5150 34	3/4"	20	120
FC 5150 1	1"	10	80
FC 5150 114	1 1/4"	10	80
FC 5150 112	1 1/2"	5	50
FC 5150 2	2"	2	20

Фитинг латунный угловой трёхкомпонентный с PTFE уплотнением

- Присоединение: внутренняя резьба – американка

Арт. 5190

Код	Размер	Упаковка, шт.	Коробка, шт.
FC 5190 38	3/8"	50	400
FC 5190 12	1/2"	25	200
FC 5190 34	3/4"	20	120
FC 5190 1	1"	10	80
FC 5190 114	1 1/4"	5	40
FC 5190 112	1 1/2"	2	20
FC 5190 2	2"	2	20

Фитинг хромированный угловой трёхкомпонентный с PTFE уплотнением

- Присоединение: внутренняя резьба – американка

Арт. 5200

Код	Размер	Упаковка, шт.	Коробка, шт.
FC 5200 38	3/8"	50	400
FC 5200 12	1/2"	25	200
FC 5200 34	3/4"	20	120
FC 5200 1	1"	10	80
FC 5200 114	1 1/4"	5	40
FC 5200 112	1 1/2"	2	20
FC 5200 2	2"	2	20

Фитинг латунный прямой трёхкомпонентный с PTFE уплотнением

- Присоединение: наружная резьба

Арт. 5143

Код	Размер	Упаковка, шт.	Коробка, шт.
FC 5143 12	1/2"	25	200
FC 5143 34	3/4"	20	120
FC 5143 1	1"	10	80
FC 5143 114	1 1/4"	10	80

Фитинг хромированный прямой трёхкомпонентный с PTFE уплотнением

- Присоединение: наружная резьба

Арт. 5153

Код	Размер	Упаковка, шт.	Коробка, шт.
FC 5153 12	1/2"	25	200
FC 5153 34	3/4"	20	120
FC 5153 1	1"	10	80
FC 5153 114	1 1/4"	10	80

Фитинг с обратным клапаном, накидной гайкой и уплотнительным кольцом

Арт. 8344

Код	Размер	Накидная гайка	Упаковка, шт.
FC 8344 34	3/4"	1 1/2"	10
FC 8344 1	1"	1 1/2"	10
FC 8344 341	3/4"	1"	10

Фитинг с накидной гайкой и уплотнительным кольцом

Арт. 8345

Код	Размер	Накидная гайка	Упаковка, шт.
FC 8345 34	3/4"	1 1/2"	10
FC 8345 1	1"	1 1/2"	10
FC 8345 341	3/4"	1"	10

Фитинг с накидной гайкой 1 1/2" для насоса и уплотнительным кольцом

Арт. 8346

Код	Размер	Упаковка, шт.
FC 8346 34	3/4"×1 1/2"	10
FC 8346 1	1"×1 1/2"	10

РЕДУКТОРЫ ДАВЛЕНИЯ ДЛЯ СИСТЕМ ВОДОСНАБЖЕНИЯ

НАДЁЖНОСТЬ, ДОЛГОВЕЧНОСТЬ И ПРОСТОТА В ОБСЛУЖИВАНИИ ЯВЛЯЮТСЯ ОСНОВНЫМИ ОСОБЕННОСТЯМИ ЭТОГО РЕДУКТОРА ДАВЛЕНИЯ

Основная цель редуктора давления – это сохранение постоянного давления в системе, даже когда давление на входе колеблется в широких пределах. Такие колебания обычно происходят в ночное время или в выходные дни, когда потребление воды уменьшается. Разница давления ночью и днём может составлять 3-4 бар. Поддержание постоянного давления в системе позволяет избежать утечек и/или неисправности кранов, посудомоечных машин, стиральных машин и т.д. Внутри редукционного клапана картридж, который можно очистить или заменить.

Конструкция и испытания соответствуют стандарту UNI EN 1567:2002

- Вентили для зданий
- Редукторы давления для воды и комбинированные редукторы для воды
- Условия и методы испытаний

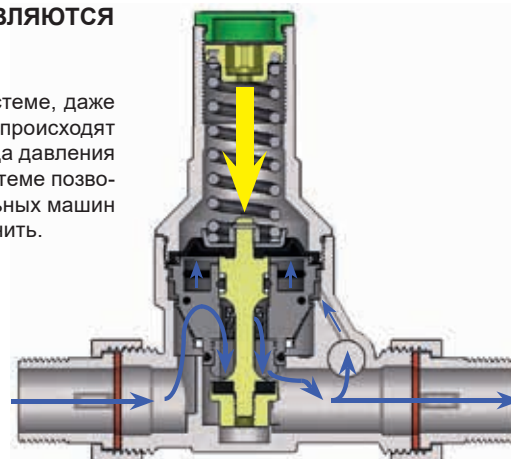

БЫСТРАЯ И ЛЁГКАЯ РЕГУЛИРОВКА

При вращении шестигранного ключа (входит в комплект поставки) по часовой стрелке происходит повышение давления в системе после редуктора, а при вращении против часовой стрелки происходит его понижение.

Технические характеристики

Корпус	CC752S (CR)
Обечайка уплотнения	Нержавеющая сталь
Мембрана	Hostaform®
Уплотнение и прокладки	EPDM
Давление на выходе	от 1 до 6 бар
Макс. давление на входе	25 бар
Макс. рабочая температура	75°C

В целях защиты системы от механических примесей, которые со временем могут повредить компоненты и/или систему, важно установить фильтр на входе в систему после счётчика воды и перед редуктором. Механический фильтр идеально подходит для предотвращения попадания примесей, таких как песок, элементы уплотнений и кирпича и т.п., которые могли бы попасть в трубопровод на стадии монтажа.



Корпус фильтра FAR для бытовых систем полностью изготовлен из стойкой к dezincing латуни марки CC752S (CR) – (DZR-латунь), в которой цинк связан легированием и предотвращён от вымывания. Такая латунь гарантирует длительный срок эксплуатации фильтра и более чистую воду, а также стойкость к коррозии, возникающей в застойных областях потока воды, особенно в воде, перенасыщенной кислородом и двуокисью углерода.

Технические характеристики

Материал корпуса	CB770S (CR) латунь
Фильтрующая сетка	AISI 304 сталь
Размер ячейки картриджа	100-300-700 мкм
Макс. рабочее давление	25 бар
Макс. рабочая температура	95°C

Грязевик FAR представляет собой гидравлический компонент компактных размеров, который предотвращает попадание частиц загрязняющих систему, способных повредить ее элементы. Картридж легко вынимается, что делает процесс очистки или замены быстрым.

Технические характеристики

Рабочая среда	Вода
Макс. рабочая температура	95°C
Номинальное давление	16 бар
Размер ячейки картриджа	300, 600 мкм
Материал корпуса	CW617N
Фильтрующая сетка	AISI 304 сталь
Заглушка	CW617N
O-ring	EPDM

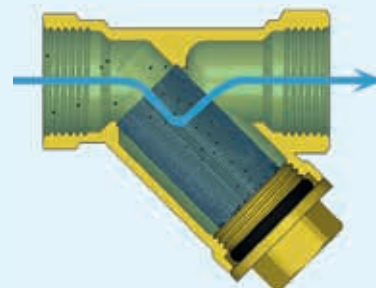

РЕДУКТОРЫ ДАВЛЕНИЯ ДЛЯ СИСТЕМ ВОДОСНАБЖЕНИЯ

Теплоизоляция для редукторов 28xx



Арт. 2801 **NEW**

Код	Размер редуктора
FA 2801 1234	1/2"-3/4"
FA 2801 1114	1"-1 1/4"
FA 2801 112	1"1/2"
FA 2801 2	2"

Редуктор давления латунный

- Прижимное кольцо: нержавеющая сталь
- Давление на выходе: от 1 до 6 бар
- Макс. давление: 25 бар
- Макс. рабочая температура: 75°C
- Уплотнительный материал: EPDM
- Рабочая среда: вода и воздух
- Комплектуется ключом для регулирования давления



ПОД МАНОМЕТР

Код	Размер	Упаковка, шт.	Коробка, шт.
FA 2800 12	1/2"	1	20
FA 2800 34	3/4"	1	20
FA 2800 1	1"	1	12
FA 2800 114	1 1/4"	1	12
FA 2800 112	1 1/2"	1	5
FA 2800 2	2"	1	5

Присоединение:
американка – американка

Арт. 2800-2805

С МАНОМЕТРОМ

Код	Размер	Упаковка, шт.	Коробка, шт.
FA 2805 12	1/2"	1	20
FA 2805 34	3/4"	1	20
FA 2805 1	1"	1	12
FA 2805 114	1 1/4"	1	12
FA 2805 112	1 1/2"	1	5
FA 2805 2	2"	1	5

Редуктор давления хромированный

- Прижимное кольцо: нержавеющая сталь
- Давление на выходе: от 1 до 6 бар
- Макс. давление: 25 бар
- Макс. рабочая температура: 75°C
- Уплотнительный материал: EPDM
- Рабочая среда: вода и воздух
- Комплектуется ключом для регулирования давления



ПОД МАНОМЕТР

Код	Размер	Упаковка, шт.	Коробка, шт.
FA 2810 12	1/2"	1	20
FA 2810 34	3/4"	1	20
FA 2810 1	1"	1	12
FA 2810 114	1 1/4"	1	12
FA 2810 112	1 1/2"	1	5
FA 2810 2	2"	1	5

Присоединение:
американка – американка

Арт. 2810-2815

С МАНОМЕТРОМ

Код	Размер	Упаковка, шт.	Коробка, шт.
FA 2815 12	1/2"	1	20
FA 2815 34	3/4"	1	20
FA 2815 1	1"	1	12
FA 2815 114	1 1/4"	1	12
FA 2815 112	1 1/2"	1	5
FA 2815 2	2"	1	5

Редуктор давления латунный

- Прижимное кольцо: нержавеющая сталь
- Давление на выходе: от 1 до 6 бар
- Макс. давление: 25 бар
- Макс. рабочая температура: 75°C
- Уплотнительный материал: EPDM
- Рабочая среда: вода и воздух
- Комплектуется ключом для регулирования давления



ПОД МАНОМЕТР

Код	Размер	Упаковка, шт.	Коробка, шт.
FA 2820 12	1/2"	1	20
FA 2820 34	3/4"	1	20
FA 2820 1	1"	1	12

Присоединение:
внутренняя резьба – американка

Арт. 2820-2825

С МАНОМЕТРОМ

Код	Размер	Упаковка, шт.	Коробка, шт.
FA 2825 12	1/2"	1	20
FA 2825 34	3/4"	1	20
FA 2825 1	1"	1	12

Редуктор давления хромированный

- Прижимное кольцо: нержавеющая сталь
- Давление на выходе: от 1 до 6 бар
- Макс. давление: 25 бар
- Макс. рабочая температура: 75°C
- Уплотнительный материал: EPDM
- Рабочая среда: вода и воздух
- Комплектуется ключом для регулирования давления

ПОД МАНОМЕТР

Код	Размер	Упаковка, шт.	Коробка, шт.
FA 2830 12	1/2"	1	20
FA 2830 34	3/4"	1	20
FA 2830 1	1"	1	12

 Присоединение:
внутренняя резьба – американка

Арт. 2830-2835
С МАНОМЕТРОМ

Код	Размер	Упаковка, шт.	Коробка, шт.
FA 2835 12	1/2"	1	20
FA 2835 34	3/4"	1	20
FA 2835 1	1"	1	12

Редуктор давления латунный

- Прижимное кольцо: нержавеющая сталь
- Давление на выходе: от 1 до 6 бар
- Макс. давление: 25 бар
- Макс. рабочая температура: 75°C
- Уплотнительный материал: EPDM
- Рабочая среда: вода и воздух
- Комплектуется ключом для регулирования давления

ПОД МАНОМЕТР

Код	Размер	Упаковка, шт.	Коробка, шт.
FA 2840 12	1/2"	1	20
FA 2840 34	3/4"	1	20
FA 2840 1	1"	1	12

 Присоединение:
внутренняя – внутренняя резьба

Арт. 2840-2845
С МАНОМЕТРОМ

Код	Размер	Упаковка, шт.	Коробка, шт.
FA 2845 12	1/2"	1	20
FA 2845 34	3/4"	1	20
FA 2845 1	1"	1	12

Редуктор давления хромированный

- Прижимное кольцо: нержавеющая сталь
- Давление на выходе: от 1 до 6 бар
- Макс. давление: 25 бар
- Макс. рабочая температура: 75°C
- Уплотнительный материал: EPDM
- Рабочая среда: вода и воздух
- Комплектуется ключом для регулирования давления

ПОД МАНОМЕТР

Код	Размер	Упаковка, шт.	Коробка, шт.
FA 2850 12	1/2"	1	20
FA 2850 34	3/4"	1	20
FA 2850 1	1"	1	12

 Присоединение:
внутренняя – внутренняя резьба

Арт. 2850-2855
С МАНОМЕТРОМ

Код	Размер	Упаковка, шт.	Коробка, шт.
FA 2855 12	1/2"	1	20
FA 2855 34	3/4"	1	20
FA 2855 1	1"	1	12

**Картридж для редуктора давления
(арт. 2800-2855)**

- Размер:
1/2"-3/4"-1"-1 1/4"

Арт. 2890

Код	Размер	Упаковка, шт.
FA 2890 1234	1/2" – 3/4"	1
FA 2890 1114	1" – 1 1/4"	1

Картридж для редуктора давления

- Размер: 1 1/2"-2"

Арт. 2892

Код	Размер	Упаковка, шт.
FA 2892 1122	1 1/2"-2"	1

**Картридж для редуктора давления
(арт. 2864-2871)**

- Размер: 1/2"-3/4"

Арт. 2891

Код	Размер	Упаковка, шт.
FA 2891 1234	1/2" – 3/4"	1

FILTROFAR – фильтр хромированный со встроенным отсечным клапаном

- Присоединение: американка – внутренняя резьба
- Рабочее давление: 10 бар
- Макс. рабочая температура: 95°C
- Размер фильтрующей сетки: 250 мкм
- Материал сетки: AISI 304
- O-ring: EPDM

Арт. 3925

Код	Размер	Упаковка, шт.	Коробка, шт.
FA 3925 34	3/4"	10	60

Грязевик с сеткой из нержавеющей стали

- Корпус фильтра: латунь CW617N
- Размер фильтрующей сетки: 300, 600 мкм
- Присоединение: внутренняя – внутренняя резьба
- Материал картриджа: нерж. сталь AISI 304

Арт. 2390

Код		Размер	Коробка, шт.
Без покрытия	Хромированный		
Размер фильтрующей сетки 600 мкм			
FA 2390 12	FA 2390 12C	NEW 1/2"	50
FA 2390 34	FA 2390 34C	NEW 3/4"	50
FA 2390 1	FA 2390 1C	NEW 1"	50
FA 2390 114	FA 2390 114C	NEW 1 1/4"	50
Размер фильтрующей сетки 300 мкм			
FA 2390 12300	FA 2390 12300C	NEW 1/2"	50
FA 2390 34300	FA 2390 34300C	NEW 3/4"	50
FA 2390 12300	FA 2390 12300C	NEW 1"	50
FA 2390 114300	FA 2390 114300C	NEW 1 1/4"	50

Картридж для фильтров 3/4"-1"-1 1/4" арт. 3930-3931-3932 3933-3934-3935-3936-3937-3938-3939-3940-3941

- Материал: нерж. сталь AISI 304
- Размер ячейки картриджа: 300 мкм

Арт. 3942

Код	Для горизонтального фильтра размером		Упаковка, шт.
	3/4"	1"	
Размер фильтрующей сетки 300 мкм			
FA 3942 34300	3/4"	1/2"	1
FA 3942 1300	1"	3/4"	1
FA 3942 114300	1 1/4"	–	1
FA 3942 112300	1 1/2"	–	1
FA 3942 2300	2"	–	1
Размер фильтрующей сетки 100 мкм			
FA 3942 34100	3/4"	1/2"	1
FA 3942 1100	1"	3/4"	1
FA 3942 114100	1 1/4"	–	1
FA 3942 112300	1 1/2"	–	1
FA 3942 2100	2"	–	1

Переходник латунный 1/2" для фильтра 3/4"
Арт. 8781

Код	Размер	Упаковка, шт.
FD 8781 12	1/2"	10

Переходник хромированный 1/2" для фильтра 3/4"
Арт. 8782

Код	Размер	Упаковка, шт.
FD 8782 12	1/2"	10

Грязевик с сеткой из нержавеющей стали

- Корпус фильтра: латунь CW617N
- Размер фильтрующей сетки: 300, 600 мкм
- Присоединение: американка – внутренняя резьба
- Материал картриджа: нерж. сталь AISI 304

Арт. 2392

Код	Размер	Упаковка, шт.	Коробка, шт.
Размер фильтрующей сетки 600 мкм			
FA 2392 12	1/2"	1	50
FA 2392 34	3/4"	1	50
Размер фильтрующей сетки 300 мкм			
FA 2392 12300	1/2"	1	50
FA 2392 34300	3/4"	1	50

Картридж для фильтра 1/2" арт. 3943-3944-3945-3947-3948

- Материал: нерж. сталь AISI 304
- Размер ячейки картриджа: 100, 300 мкм

Арт. 3949

Код	Размер	Картридж	Уп-ка, шт.	Коробка, шт.
FA 3949 12	1/2"	300 мкм	1	20
FA 3949 12100	1/2"	100 мкм	1	20

Картридж для арт. 2390 и 2392

- Материал: нерж. сталь AISI 304

Арт. 2389

Код	Размер	Упаковка, шт.
Размер фильтрующей сетки 300 мкм		
FA 2389 12300	1/2"	1
FA 2389 34300	3/4"	1
FA 2389 1300	1"	1
FA 2389 114300	1 1/4"	1
Размер фильтрующей сетки 600 мкм		
FA 2389 12600	1/2"	1
FA 2389 34600	3/4"	1
FA 2389 1600	1"	1
FA 2389 114600	1 1/4"	1

Фильтр латунный

- Материал корпуса: латунь DZR
- Материал картриджа: нерж. сталь AISI 304
- Размер ячейки картриджа: 100, 300 мкм
- Макс. рабочее давление: 25 бар
- Макс. рабочая температура: 95°C

 Присоединение:
американка – американка

Арт. 3930-3931
ПОД МАНОМЕТР

Код	Размер	Упаковка, шт.	Коробка, шт.
Размер фильтрующей сетки 300 мкм			
FA 3930 34	3/4"	1	12
FA 3930 1	1"	1	12
FA 3930 114	1 1/4"	1	12
FA 3930 112	1 1/2"	1	5
FA 3930 2	2"	1	5
Размер фильтрующей сетки 100 мкм			
FA 3930 34100	3/4"	1	20
FA 3930 1100	1"	1	15

С МАНОМЕТРОМ

Код	Размер	Упаковка, шт.	Коробка, шт.
Размер фильтрующей сетки 300 мкм			
FA 3931 34	3/4"	1	12
FA 3931 1	1"	1	12
FA 3931 114	1 1/4"	1	12
FA 3931 112	1 1/2"	1	5
FA 3931 2	2"	1	5
Размер фильтрующей сетки 100 мкм			
FA 3931 34100	3/4"	1	20
FA 3931 1100	1"	1	15

Фильтр хромированный

- Материал корпуса: латунь DZR
- Материал картриджа: нерж. сталь AISI 304
- Размер ячейки картриджа: 100, 300 мкм
- Макс. рабочее давление: 25 бар
- Макс. рабочая температура: 95°C

 Присоединение:
американка – американка

Арт. 3932-3933
ПОД МАНОМЕТР

Код	Размер	Упаковка, шт.	Коробка, шт.
Размер фильтрующей сетки 300 мкм			
FA 3932 34	3/4"	1	12
FA 3932 1	1"	1	12
FA 3932 114	1 1/4"	1	12
FA 3932 112	1 1/2"	1	5
FA 3932 2	2"	1	5
Размер фильтрующей сетки 100 мкм			
FA 3932 34100	3/4"	1	20
FA 3932 1100	1"	1	15

С МАНОМЕТРОМ

Код	Размер	Упаковка, шт.	Коробка, шт.
Размер фильтрующей сетки 300 мкм			
FA 3933 34	3/4"	1	12
FA 3933 1	1"	1	12
FA 3933 114	1 1/4"	1	12
FA 3933 112	1 1/2"	1	5
FA 3933 2	2"	1	5
Размер фильтрующей сетки 100 мкм			
FA 3933 34100	3/4"	1	20
FA 3933 1100	1"	1	15

Фильтр хромированный

- Материал корпуса: латунь DZR
- Материал картриджа: нерж. сталь AISI 304
- Размер ячейки картриджа: 100, 300 мкм
- Макс. рабочее давление: 25 бар
- Макс. рабочая температура: 95°C

 Присоединение:
американка – внутренняя резьба

Арт. 3936-3937
ПОД МАНОМЕТР

Код	Размер	Упаковка, шт.	Коробка, шт.
Размер фильтрующей сетки 300 мкм			
FA 3936 34	3/4"	1	12
FA 3936 1	1"	1	12
FA 3936 114	1 1/4"	1	12
FA 3936 112	1 1/2"	1	5
FA 3936 2	2"	1	5
Размер фильтрующей сетки 100 мкм			
FA 3936 34100	3/4"	1	12
FA 3936 1100	1"	1	12

С МАНОМЕТРОМ

Код	Размер	Упаковка, шт.	Коробка, шт.
Размер фильтрующей сетки 300 мкм			
FA 3937 34	3/4"	1	12
FA 3937 1	1"	1	12
FA 3937 114	1 1/4"	1	12
FA 3937 112	1 1/2"	1	5
FA 3937 2	2"	1	5
Размер фильтрующей сетки 100 мкм			
FA 3937 34100	3/4"	1	12
FA 3937 1100	1"	1	12

Фильтр латунный

- Материал корпуса: латунь DZR
- Материал картриджа: нерж. сталь AISI 304
- Размер ячейки картриджа: 100, 300 мкм
- Макс. рабочее давление: 25 бар
- Макс. рабочая температура: 95°C

**ПОД МАНОМЕТР**

Код	Размер	Упаковка, шт.	Коробка, шт.
Размер фильтрующей сетки 300 мкм			
FA 3934 34	3/4"	1	12
FA 3934 1	1"	1	12
FA 3934 114	1 1/4"	1	12
FA 3934 112	1 1/2"	1	5
FA 3934 2	2"	1	5
Размер фильтрующей сетки 100 мкм			
FA 3934 34100	3/4"	1	20
FA 3934 1100	1"	1	15

С МАНОМЕТРОМ

Код	Размер	Упаковка, шт.	Коробка, шт.
Размер фильтрующей сетки 300 мкм			
FA 3935 34	3/4"	1	12
FA 3935 1	1"	1	12
FA 3935 114	1 1/4"	1	12
FA 3935 112	1 1/2"	1	5
FA 3935 2	2"	1	5
Размер фильтрующей сетки 100 мкм			
FA 3935 34100	3/4"	1	20
FA 3935 1100	1"	1	15

Присоединение:
американка – внутренняя резьба

Арт. 3934-3935**Фильтр латунный**

- Материал корпуса: латунь DZR
- Материал картриджа: нерж. сталь AISI 304
- Размер ячейки картриджа: 100, 300 мкм
- Макс. рабочее давление: 25 бар
- Макс. рабочая температура: 95°C

**ПОД МАНОМЕТР**

Код	Размер	Упаковка, шт.	Коробка, шт.
Размер фильтрующей сетки 300 мкм			
FA 3938 34	3/4"	1	12
FA 3938 1	1"	1	12
FA 3938 114	1 1/4"	1	12
FA 3938 112	1 1/2"	1	5
FA 3938 2	2"	1	5
Размер фильтрующей сетки 100 мкм			
FA 3938 34100	3/4"	1	20
FA 3938 1100	1"	1	15

С МАНОМЕТРОМ

Код	Размер	Упаковка, шт.	Коробка, шт.
Размер фильтрующей сетки 300 мкм			
FA 3939 34	3/4"	1	12
FA 3939 1	1"	1	12
FA 3939 114	1 1/4"	1	12
FA 3939 112	1 1/2"	1	5
FA 3939 2	2"	1	5
Размер фильтрующей сетки 100 мкм			
FA 3939 34100	3/4"	1	20
FA 3939 1100	1"	1	15

Присоединение:
внутренняя – внутренняя резьба

Арт. 3938-3939**Фильтр хромированный**

- Материал корпуса: латунь DZR
- Материал картриджа: нерж. сталь AISI 304
- Размер ячейки картриджа: 100, 300 мкм
- Макс. рабочее давление: 25 бар
- Макс. рабочая температура: 95°C

**ПОД МАНОМЕТР**

Код	Размер	Упаковка, шт.	Коробка, шт.
Размер фильтрующей сетки 300 мкм			
FA 3940 34	3/4"	1	12
FA 3940 1	1"	1	12
FA 3940 114	1 1/4"	1	12
FA 3940 112	1 1/2"	1	5
FA 3940 2	2"	1	5
Размер фильтрующей сетки 100 мкм			
FA 3940 34100	3/4"	1	20
FA 3940 1100	1"	1	15

С МАНОМЕТРОМ

Код	Размер	Упаковка, шт.	Коробка, шт.
Размер фильтрующей сетки 300 мкм			
FA 3941 34	3/4"	1	12
FA 3941 1	1"	1	12
FA 3941 114	1 1/4"	1	12
FA 3941 112	1 1/2"	1	5
FA 3941 2	2"	1	5
Размер фильтрующей сетки 100 мкм			
FA 3941 34100	3/4"	1	20
FA 3941 1100	1"	1	15

Присоединение:
внутренняя – внутренняя резьба

Арт. 3940-3941



Фильтры серии 39Аххх и 39Мххх можно устанавливать не только на горизонтальные, но и на вертикальные участки трубопровода!

Фильтр устанавливается на вводном участке системы водоснабжения после водосчётчика, до редуктора давления. На поворотном соединении нанесена стрелка, согласно которой должен быть сделан вход и выход потока воды из фильтра.

Установка фильтра перед редуктором давления гарантирует защиту редуктора от механических загрязнений и обеспечивает корректную работу редуктора в течение длительного времени.

Картридж выполнен из нержавеющей стали AISI 304 и состоит из двух сеток: внутренней – более плотной с размером ячеек 100 или 300 мкм и наружной – более крупной фракции. Такая конструкция позволяет обеспечивать высокую пропускную способность, даже при загрязнении картриджа ~ 30%.

Серия фильтров 39Мх оснащена внешней магнитной вставкой, которая увеличивает эффективность очистки воды от ферромагнетиков.

Хромированный фильтр с поворотным соединением

- Присоединение: американка — внутренняя резьба
- Материал картриджа: нерж.сталь AISI 304
- Макс. рабочая температура: 95°C
- Рабочее давление: 25 бар

Арт. 39А5-39М5
ПОД МАНОМЕТР

Код	Размер	Магнитная вставка	Упаковка, шт.	Коробка, шт.
Размер фильтрующей сетки 300 мкм				
FA 39A5 12	1/2"	Нет	1	20
FA 39A5 34	3/4"			
FA 39M5 12	1/2"	Есть	1	16
FA 39M5 34	3/4"			
Размер фильтрующей сетки 100 мкм				
FA 39A5 12100	1/2"	Нет	1	20
FA 39A5 34100	3/4"			
FA 39M5 12100	1/2"	Есть	1	16
FA 39M5 34100	3/4"			

Арт. 39А6-39М6
С МАНОМЕТРОМ

Код	Размер	Магнитная вставка	Упаковка, шт.	Коробка, шт.
Размер фильтрующей сетки 300 мкм				
FA 39A6 12	1/2"	Нет	1	20
FA 39A6 34	3/4"			
FA 39M6 12	1/2"	Есть	1	16
FA 39M6 34	3/4"			
Размер фильтрующей сетки 100 мкм				
FA 39A6 12100	1/2"	Нет	1	20
FA 39A6 34100	3/4"			
FA 39M6 12100	1/2"	Есть	1	16
FA 39M6 34100	3/4"			

Хромированный фильтр с поворотным соединением

- Присоединение: американка
- Материал картриджа: нерж.сталь AISI 304

- Макс. рабочая температура: 95°C
- Рабочее давление: 25 бар

Арт. 39А3-39М3

ПОД МАНОМЕТР

Код	Размер	Магнитная вставка	Упаковка, шт.	Коробка, шт.
Размер фильтрующей сетки 300 мкм				
FA 39A3 12	1/2"	Нет	1	20
FA 39A3 34	3/4"			
FA 39M3 12	1/2"	Есть	1	16
FA 39M3 34	3/4"			
Размер фильтрующей сетки 100 мкм				
FA 39A3 12100	1/2"	Нет	1	20
FA 39A3 34100	3/4"			
FA 39M3 12100	1/2"	Есть	1	16
FA 39M3 34100	3/4"			



Арт. 39А4-39М4

С МАНОМЕТРОМ

Код	Размер	Магнитная вставка	Упаковка, шт.	Коробка, шт.
Размер фильтрующей сетки 300 мкм				
FA 39A4 12	1/2"	Нет	1	20
FA 39A4 34	3/4"			
FA 39M4 12	1/2"	Есть	1	16
FA 39M4 34	3/4"			
Размер фильтрующей сетки 100 мкм				
FA 39A4 12100	1/2"	Нет	1	20
FA 39A4 34100	3/4"			
FA 39M4 12100	1/2"	Есть	1	16
FA 39M4 34100	3/4"			

Хромированный фильтр с поворотным соединением

- Присоединение: внутренняя резьба
- Материал картриджа: нерж.сталь AISI 304

- Макс. рабочая температура: 95°C
- Рабочее давление: 25 бар

Арт. 39А7-39М7

ПОД МАНОМЕТР

Код	Размер	Магнитная вставка	Упаковка, шт.	Коробка, шт.
Размер фильтрующей сетки 300 мкм				
FA 39A7 12	1/2"	Нет	1	20
FA 39A7 34	3/4"			
FA 39M7 12	1/2"	Есть	1	16
FA 39M7 34	3/4"			
Размер фильтрующей сетки 100 мкм				
FA 39A7 12100	1/2"	Нет	1	20
FA 39A7 34100	3/4"			
FA 39M7 12100	1/2"	Есть	1	16
FA 39M7 34100	3/4"			



Арт. 39А8-39М8

С МАНОМЕТРОМ

Код	Размер	Магнитная вставка	Упаковка, шт.	Коробка, шт.
Размер фильтрующей сетки 300 мкм				
FA 39A8 12100	1/2"	Нет	1	20
FA 39A8 34100	3/4"			
FA 39M8 12100	1/2"	Есть	1	16
FA 39M8 34100	3/4"			
Размер фильтрующей сетки 100 мкм				
FA 39A8 12100	1/2"	Нет	1	20
FA 39A8 34100	3/4"			
FA 39M8 12100	1/2"	Есть	1	16
FA 39M8 34100	3/4"			

Теплоизоляция для фильтров с поворотным соединением серий 39Ах и 39Мх



Арт. 39А1

Код	Размер фильтра
FA 39A1 1234	1/2"-3/4"

Теплоизоляция для горизонтальных фильтров с 1 манометром серий 39Мх и 39Fх



Арт. 39F1

Код	Размер фильтра
FA 39F1 12	1/2"
FA 39F1 34	3/4"
FA 39F1 1	1"

Фильтр хромированный

- Корпус фильтра: латунь (DZR)
- Материал картриджа: нерж. сталь AISI 304

- Размер ячейки картриджа: 100, 300 мкм
- Макс. рабочее давление: 25 бар
- Макс. рабочая температура: 95°C

Арт. 3943-39F3
ПОД МАНОМЕТР

Код	Размер	Магнитная вставка	Уп-ка, шт.	Коробка, шт.
Размер фильтрующей сетки: 300 мкм				
FA 3943 12	1/2"	Нет	1	20
FA 3943 34	3/4"		1	20
FA 3943 1	1"		1	15
FA 39F3 12	1/2"	Есть	1	20
FA 39F3 34	3/4"		1	16
FA 39F3 1	1"		1	16
Размер фильтрующей сетки: 100 мкм				
FA 3943 12100	1/2"	Нет	1	20
FA 3943 34100	3/4"		1	20
FA 3943 1100	1"		1	15
FA 39F3 12100	1/2"	Есть	1	20
FA 39F3 34100	3/4"		1	16
FA 39F3 1100	1"		1	16



Присоединение: американка

Арт. 3944-39F4
С МАНОМЕТРОМ

Код	Размер	Магнитная вставка	Уп-ка, шт.	Коробка, шт.
Размер фильтрующей сетки: 300 мкм				
FA 3944 12	1/2"	Нет	1	20
FA 3944 34	3/4"		1	20
FA 3944 1	1"		1	15
FA 39F4 12	1/2"	Есть	1	20
FA 39F4 34	3/4"		1	16
FA 39F4 1	1"		1	16
Размер фильтрующей сетки: 100 мкм				
FA 3944 12100	1/2"	Нет	1	20
FA 3944 34100	3/4"		1	20
FA 3944 1100	1"		1	15
FA 39F4 12100	1/2"	Есть	1	20
FA 39F4 34100	3/4"		1	16
FA 39F4 1100	1"		1	16

Фильтр хромированный

- Корпус фильтра: латунь (DZR)
- Материал картриджа: нерж. сталь AISI 304

- Размер ячейки картриджа: 100, 300 мкм
- Макс. рабочее давление: 25 бар
- Макс. рабочая температура: 95°C

Арт. 3945-39F5
ПОД МАНОМЕТР

Код	Размер	Магнитная вставка	Уп-ка, шт.	Коробка, шт.
Размер фильтрующей сетки: 300 мкм				
FA 3945 12	1/2"	Нет	1	20
FA 3945 34	3/4"		1	20
FA 3945 1	1"		1	15
FA 39F5 12	1/2"	Есть	1	20
FA 39F5 34	3/4"		1	16
FA 39F5 1	1"		1	16
Размер фильтрующей сетки: 100 мкм				
FA 3945 12100	1/2"	Нет	1	20
FA 3945 34100	3/4"		1	20
FA 3945 1100	1"		1	15
FA 39F5 12100	1/2"	Есть	1	20
FA 39F5 34100	3/4"		1	16
FA 39F5 1100	1"		1	16



Присоединение: американка – внутренняя резьба

Арт. 3946-39F6
С МАНОМЕТРОМ

Код	Размер	Магнитная вставка	Уп-ка, шт.	Коробка, шт.
Размер фильтрующей сетки: 300 мкм				
FA 3946 12	1/2"	Нет	1	20
FA 3946 34	3/4"		1	20
FA 3946 1	1"		1	15
FA 39F6 12	1/2"	Есть	1	20
FA 39F6 34	3/4"		1	16
FA 39F6 1	1"		1	16
Размер фильтрующей сетки: 100 мкм				
FA 3946 12100	1/2"	Нет	1	20
FA 3946 34100	3/4"		1	20
FA 3946 1100	1"		1	15
FA 39F6 12100	1/2"	Есть	1	20
FA 39F6 34100	3/4"		1	16
FA 39F6 1100	1"		1	16

Фильтр хромированный

- Корпус фильтра: латунь (DZR)
- Материал картриджа: нерж. сталь AISI 304

- Размер ячейки картриджа: 100, 300 мкм
- Макс. рабочее давление: 25 бар
- Макс. рабочая температура: 95°C

Арт. 3947-39F7
ПОД МАНОМЕТР

Код	Размер	Магнитная вставка	Уп-ка, шт.	Коробка, шт.
Размер фильтрующей сетки: 300 мкм				
FA 3947 12	1/2"	Нет	1	20
FA 3947 34	3/4"		1	20
FA 3947 1	1"		1	15
FA 39F7 12	1/2"	Есть	1	20
FA 39F7 34	3/4"		1	16
FA 39F7 1	1"		1	16
Размер фильтрующей сетки: 100 мкм				
FA 3947 12100	1/2"	Нет	1	20
FA 3947 34100	3/4"		1	20
FA 3947 1100	1"		1	15
FA 39F7 12100	1/2"	Есть	1	20
FA 39F7 34100	3/4"		1	16
FA 39F7 1100	1"		1	16



Присоединение: внутренняя – внутренняя резьба

Арт. 3948-39F8
С МАНОМЕТРОМ

Код	Размер	Магнитная вставка	Уп-ка, шт.	Коробка, шт.
Размер фильтрующей сетки: 300 мкм				
FA 3948 12	1/2"	Нет	1	20
FA 3948 34	3/4"		1	20
FA 3948 1	1"		1	15
FA 39F8 12	1/2"	Есть	1	20
FA 39F8 34	3/4"		1	16
FA 39F8 1	1"		1	16
Размер фильтрующей сетки: 100 мкм				
FA 3948 12100	1/2"	Нет	1	20
FA 3948 34100	3/4"		1	20
FA 3948 1100	1"		1	15
FA 39F8 12100	1/2"	Есть	1	20
FA 39F8 34100	3/4"		1	16
FA 39F8 1100	1"		1	16

УЗЛЫ РЕГУЛИРУЮЩИЕ НА ВВОДЕ В СИСТЕМУ ВОДОСНАБЖЕНИЯ

Компенсатор гидроударов для внутренних водопроводных сетей

- Корпус: латунь CW617N
- Присоединение: 1/2" наружная резьба
- Прокладка из EPDM
- Макс. давление: 50 бар
- Номинальное давление: 10 бар
- Макс. рабочая температура: 90°C



WRAS
APPROVED
PRODUCT



Арт. 2895

Код	Размер	Упаковка, шт.	Коробка, шт.
FA 2895 12	1/2"	1	100

Арт. 2896

Код	Размер	Упаковка, шт.	Коробка, шт.
FA 2896 38	3/8"	1	50
FA 2896 34	3/4"	1	50

Гидравлический удар происходит, когда устройство (например, кран или смеситель, и т.д.) внезапно открывается или закрывается, создавая избыточное давление внутри системы.

Компенсатор гидроударов FAR включает в себя стальную пружину, соединённую с пластиковым диском с двумя уплотнительными кольцами, который поглощает большую часть избыточного давления. В результате избыточное давление гасится.

Рекомендуется, чтобы компенсатор гидроударов устанавливался непосредственно на каждом контуре (например: шаровые краны, посудомоечные машины, электроклапаны, и т.д.), либо устанавливался на распределительном коллекторе.

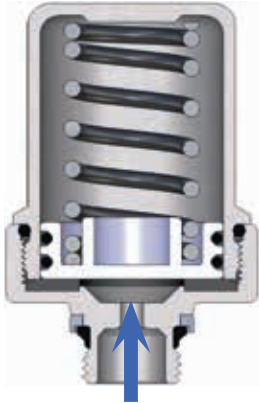

Сервопривод SMALL может быть установлен на входе в систему после счётчика воды. Он может быть активирован с помощью переключателя, так что каждый раз, когда вы выходите из дома, даже на короткое время, вы можете перекрыть водоснабжение. Благодаря этому, вы можете не беспокоиться о случайно забытом открытом смесителе или возможных повреждениях компонентов системы, которые могут повлечь протечку воды.

Хромированный регулирующий узел в сборе

- Моторизованный кран 220 В с ручной деблокировкой
- Фильтр
- Редуктор давления

Хромированный регулирующий узел в сборе

- Моторизованный кран 24 В с ручной деблокировкой
- Фильтр
- Редуктор давления

Арт. 3960-3961

ПОД МАНОМЕТР

Код	Размер	Упаковка, шт.
FA 3960 34	3/4"	1
FA 3960 1	1"	1

С МАНОМЕТРОМ

Код	Размер	Упаковка, шт.
FA 3961 34	3/4"	1
FA 3961 1	1"	1



Арт. 3962-3963

ПОД МАНОМЕТР

Код	Размер	Упаковка, шт.
FA 3962 34	3/4"	1
FA 3962 1	1"	1

С МАНОМЕТРОМ

Код	Размер	Упаковка, шт.
FA 3963 34	3/4"	1
FA 3963 1	1"	1

Хромированный регулирующий узел в сборе

- Фильтр
- Редуктор давления

Арт. 3964

ПОД МАНОМЕТР

Код	Размер	Упаковка, шт.
FA 3964 34	3/4"	1
FA 3964 1	1"	1
FA 3964 114	1 1/4"	1



Арт. 3965

С МАНОМЕТРОМ

Код	Размер	Упаковка, шт.
FA 3965 34	3/4"	1
FA 3965 1	1"	1
FA 3965 114	1 1/4"	1

Группа быстрого монтажа горячего водоснабжения с функцией рециркуляции (для бойлера)

- 3-скоростной насос с максимальным напором 6 м
- Термосмеситель с диапазоном температур 25-65°C
- Шаровой кран
- Обратный клапан
- Номинальное давление: 10 бар
- Максимальный перепад давления: 3 бар
- Макс. рабочая температура: 95°C

Арт. 3967

Код	Размер	Упаковка, шт.	Коробка, шт.
FA 3967 34	3/4"	1	10

Группа быстрого монтажа горячего водоснабжения с функцией рециркуляции (для бойлера)

- Термосмеситель с диапазоном температур 25-65°C
- Шаровой кран
- Обратный клапан
- Номинальное давление: 10 бар
- Максимальный перепад давления: 3 бар
- Макс. рабочая температура: 95°C

Арт. 3968

Код	Размер	Упаковка, шт.	Коробка, шт.
FA 3968 34	3/4"	1	10

Группа быстрого монтажа горячего водоснабжения с функцией рециркуляции (для бойлера)

- Термосмеситель с диапазоном температур 25-65°C
- Шаровой кран
- Обратный клапан
- Номинальное давление: 10 бар
- Максимальный перепад давления: 3 бар
- Макс. рабочая температура: 95°C



Арт. 3969

Код	Размер	Упаковка, шт.	Коробка, шт.
FA 3969 34	3/4"	1	10

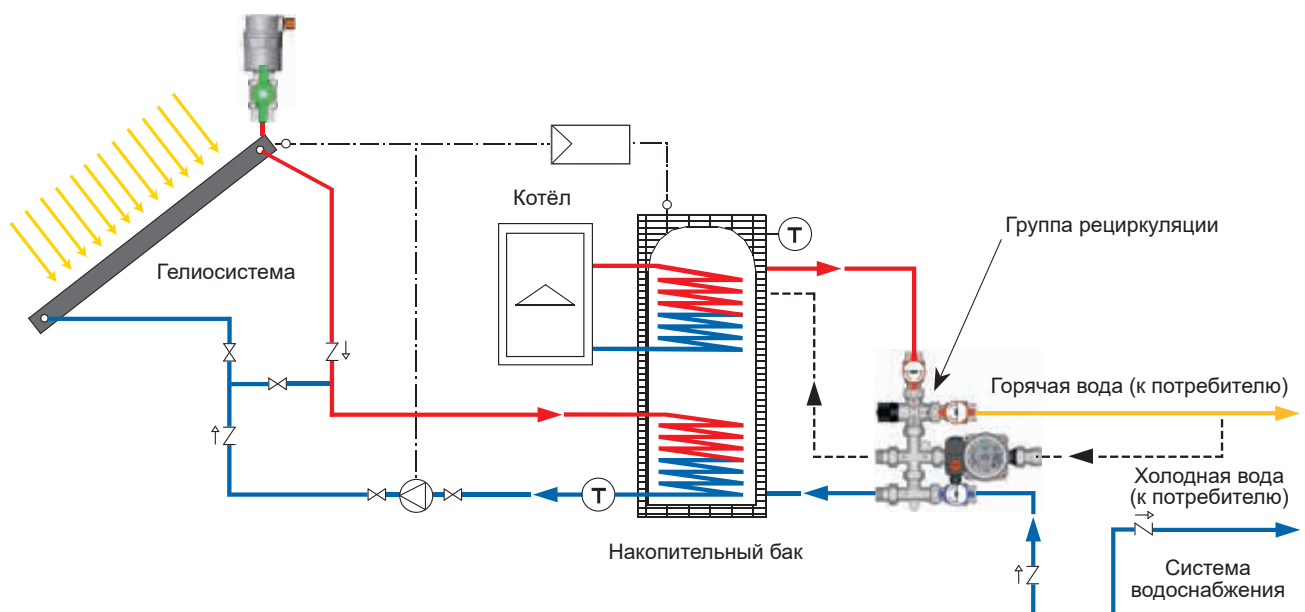
Гелиосистема для теплообменника бойлера косвенного нагрева

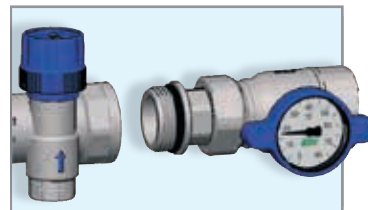
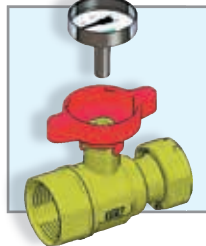
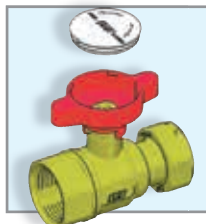

Шаровые краны со встроенными термометрами FAR предназначены для систем отопления и водоснабжения, доступны в латунном и хромированном варианте, с красной или синей ручкой. Термометр устанавливается непосредственно внутри ручки. Широкий спектр доступных присоединений позволяет установить этот кран на большинство типов труб. Присоединения с пресс-гильзой 26×3 и 32×3, с наружной или внутренней резьбой 3/4" и 1", также с накидной гайкой.



Кран шаровой под термометр арт. 2653

- Материал корпуса и шара: штампованная латунь CW617N
- Шар покрыт хромом
- Полнопроходной



Арт. 3051



Арт. 3052

Код	Размер	Ручка	Уп-ка, шт.	Коробка, шт.
FS 3051 34B	3/4" ВР×3/4" НР	Синяя	5	50
FS 3051 34R	3/4" ВР×3/4" НР	Красная	5	50
FS 3051 1B	1" ВР×1" НР	Синяя	5	50
FS 3051 1R	1" ВР×1" НР	Красная	5	50

FS 3052 34B	3/4" ВР×3/4" НР	Синяя	5	50
FS 3052 34R	3/4" ВР×3/4" НР	Красная	5	50
FS 3052 1B	1" ВР×1" НР	Синяя	5	50
FS 3052 1R	1" ВР×1" НР	Красная	5	50

Кран шаровой под термометр арт. 2653 с накидной гайкой

- Материал корпуса и шара: штампованная латунь CW617N
- Шар покрыт хромом
- Полнопроходной



Арт. 3053



Арт. 3054

Код	Размер	Ручка	Уп-ка, шт.	Коробка, шт.
FS 3053 134B	3/4"×1"	Синяя	5	50
FS 3053 134R	3/4"×1"	Красная	5	50
FS 3053 1B	1"	Синяя	5	50
FS 3053 1R	1"	Красная	5	50

FS 3054 134B	3/4"×1"	Синяя	5	50
FS 3054 134R	3/4"×1"	Красная	5	50
FS 3054 1B	1"	Синяя	5	50
FS 3054 1R	1"	Красная	5	50

Кран шаровой под термометр арт. 2653 с накидными гайками

- Материал корпуса и шара: штампованная латунь CW617N
- Шар покрыт хромом
- Полнопроходной



Арт. 3055



Арт. 3056

Код	Размер	Ручка	Уп-ка, шт.	Коробка, шт.
FS 3055 34B	3/4" ВР×3/4" ВР	Синяя	5	50
FS 3055 34R	3/4" ВР×3/4" ВР	Красная	5	50
FS 3055 134B	1" ВР×3/4" ВР	Синяя	5	50
FS 3055 134R	1" ВР×3/4" ВР	Красная	5	50
FS 3055 1B	1" ВР×1" ВР	Синяя	5	50
FS 3055 1R	1" ВР×1" ВР	Красная	5	50
FS 3055 1121B	1" ВР×1 1/2" ВР	Синяя	5	50
FS 3055 1121R	1" ВР×1 1/2" ВР	Красная	5	50

FS 3056 34B	3/4" ВР×3/4" ВР	Синяя	5	50
FS 3056 34R	3/4" ВР×3/4" ВР	Красная	5	50
FS 3056 134B	1" ВР×3/4" ВР	Синяя	5	50
FS 3056 134R	1" ВР×3/4" ВР	Красная	5	50
FS 3056 1B	1" ВР×1" ВР	Синяя	5	50
FS 3056 1R	1" ВР×1" ВР	Красная	5	50

Кран шаровой под термометр арт. 2653

- Материал корпуса и шара: штампованная латунь CW617N
- Шар покрыт хромом
- Пресс-фитинг для металлопластиковой трубы и трубы PEX
- Полнопроходной



Арт. 5942



Арт. 5943

Код	Размер	Ручка	Ø трубы	Уп-ка, шт.	Коробка, шт.
FS 5942 2601	3/4"	Синяя	26×3	4	40
FS 5942 2602	3/4"	Красная	26×3	4	40
FS 5942 2603	1"	Синяя	26×3	4	40
FS 5942 2604	1"	Красная	26×3	4	40
FS 5942 3201	3/4"	Синяя	32×3	4	40
FS 5942 3202	3/4"	Красная	32×3	4	40
FS 5942 3203	1"	Синяя	32×3	4	40
FS 5942 3204	1"	Красная	32×3	4	40

FS 5943 2601	3/4"	Синяя	26×3	4	40
FS 5943 2602	3/4"	Красная	26×3	4	40
FS 5943 2603	1"	Синяя	26×3	4	40
FS 5943 2604	1"	Красная	26×3	4	40
FS 5943 3201	3/4"	Синяя	32×3	4	40
FS 5943 3202	3/4"	Красная	32×3	4	40
FS 5943 3203	1"	Синяя	32×3	4	40
FS 5943 3204	1"	Красная	32×3	4	40

Кран шаровой под термометр арт. 2653 с накладной гайкой 1 1/2" для насоса

- Материал корпуса и шара: штампованная латунь CW617N
- Шар покрыт хромом
- Полнопроходной

Арт. 3059

Арт. 3060

Код	Размер	Ручка	Упаковка, шт.	Коробка, шт.
FS 3059 1B	1" ВР×1 1/2" ВР	Синяя	5	50
FS 3059 1R	1" ВР×1 1/2" ВР	Красная	5	50
FS 3060 1B	1" ВР×1 1/2" ВР	Синяя	5	50
FS 3060 1R	1" ВР×1 1/2" ВР	Красная	5	50

Кран шаровой под термометр арт. 2653 с накладной гайкой 1 1/2" для насоса

- Материал корпуса и шара: штампованная латунь CW617N
- Шар покрыт хромом
- Пресс-фитинг для металлопластиковой трубы и трубы РЕХ
- Полнопроходной

Арт. 5946

Арт. 5947

Код	Размер	Ручка	Ø трубы	Упаковка, шт.	Коробка, шт.
FS 5946 2601	1 1/2"	Синяя	26×3	5	50
FS 5946 2602	1 1/2"	Красная	26×3	5	50
FS 5946 3201	1 1/2"	Синяя	32×3	5	50
FS 5946 3202	1 1/2"	Красная	32×3	5	50
FS 5947 2601	1 1/2"	Синяя	26×3	5	50
FS 5947 2602	1 1/2"	Красная	26×3	5	50
FS 5947 3201	1 1/2"	Синяя	32×3	5	50
FS 5947 3202	1 1/2"	Красная	32×3	5	50

Кран шаровой под термометр арт. 2653 с фитингом для соединения с коллектором

- Материал корпуса и шара: штампованная латунь CW617N
- Хромированный шар
- PRESSFAR – пресс-муфта под металлопластиковые трубы и трубы РЕХ
- Присоединение к коллектору – наружная резьба с уплотнением O-ring из EPDM
- Полнопроходной

Арт. 5948

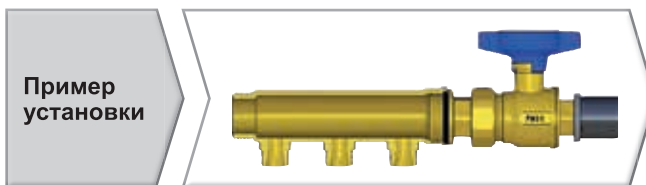
Арт. 5949

Пример установки

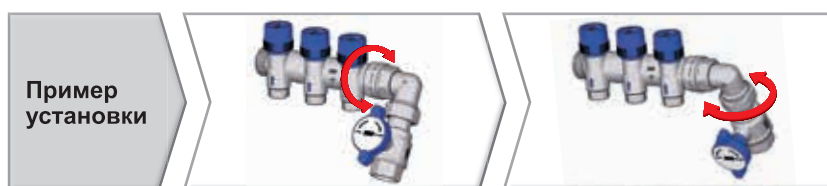
Код	Размер	Ручка	Ø трубы	Упаковка, шт.	Коробка, шт.
FS 5948 2601	1"	Синяя	26×3	4	40
FS 5948 2602	1"	Красная	26×3	4	40
FS 5948 3201	1"	Синяя	32×3	4	40
FS 5948 3202	1"	Красная	32×3	4	40
FS 5949 2601	1"	Синяя	26×3	4	40
FS 5949 2602	1"	Красная	26×3	4	40
FS 5949 3201	1"	Синяя	32×3	4	40
FS 5949 3202	1"	Красная	32×3	4	40

Пример установки
Возможность поворота на 360 градусов угольника и корпуса шарового крана после соединения к коллектору
Кран шаровой под термометр арт. 2653 с угловым фитингом для соединения с коллектором

- Корпус и шар – штампованная латунь CW617N
- Хромированный шар
- Наружная резьба с уплотнением O-ring из EPDM
- Полнопроходной

Арт. 3062

Код	Размер	Ручка	Упаковка, шт.	Коробка, шт.
FS 3062 134B	3/4" ВР×1" НР	Синяя	3	30
FS 3062 134R	3/4" ВР×1" НР	Красная	3	30
FS 3062 1B	1" ВР×1" НР	Синяя	3	30
FS 3062 1R	1" ВР×1" НР	Красная	3	30

Кран шаровой под термометр арт. 2653 с угловым фитингом для соединения с коллектором

- Корпус и шар – штампованная латунь CW617N
- Хромированный шар
- Соединение – накладная гайка с EPDM-уплотнением
- Полнопроходной

Арт. 3064

Код	Размер	Ручка	Упаковка, шт.	Коробка, шт.
FS 3064 1B	1"	Синяя	3	30
FS 3064 1R	1"	Красная	3	30

Кран шаровой под термометр арт. 2653 с накидной гайкой

- Материал корпуса и шара: штампованная латунь CW617N
- Шар покрыт хромом
- Пресс-фитинг для металлопластиковой трубы и трубы PEX
- Полнопроходной



Арт. 5944



Арт. 5945

Код	Размер	Ручка	Ø трубы	Упаковка, шт.	Коробка, шт.
FS 5944 2601	1"	Синяя	26×3	5	50
FS 5944 2602	1"	Красная	26×3	5	50
FS 5944 3201	1"	Синяя	32×3	5	50
FS 5944 3202	1"	Красная	32×3	5	50
FS 5944 4001	1"	Синяя	40×3,5	5	50
FS 5944 4002	1"	Красная	40×3,5	5	50

Код	Размер	Ручка	Ø трубы	Упаковка, шт.	Коробка, шт.
FS 5945 2601	1"	Синяя	26×3	5	50
FS 5945 2602	1"	Красная	26×3	5	50
FS 5945 3201	1"	Синяя	32×3	5	50
FS 5945 3202	1"	Красная	32×3	5	50
FS 5945 4001	1"	Синяя	40×3,5	5	50
FS 5945 4002	1"	Красная	40×3,5	5	50

Кран шаровой под термометр арт. 2653 с фитингом для соединения с коллектором

- Материал корпуса и шара – штампованная латунь CW617N
- Хромированный шар
- Наружная резьба с уплотнением O-ring из EPDM



Арт. 3057



Арт. 3058

Код	Размер	Ø трубы	Упаковка, шт.	Коробка, шт.
FS 3057 1B	1"BP×1"HP	Синяя	5	50
FS 3057 1R	1"BP×1"HP	Красная	5	50
FS 3058 1B	1"BP×1"HP	Синяя	5	50
FS 3058 1R	1"BP×1"HP	Красная	5	50

Биметаллический термометр, без монтажной гильзы

- Длина посадочного штока: 36 мм
- Диаметр шкалы: 40 мм

Арт. 2653

Код	Шкала термометра	Упаковка, шт.	Коробка, шт.
FA 2653 80	0-80° C	1	240
FA 2653 120	0-120° C	1	240



Шаровой кран под термометр

- Материал корпуса крана и шара: латунь CW617N
- Хромированный шар
- PRESSFAR присоединение
- Дополнительная установка термометра, арт. 2653
- Номинальное давление: 16 бар
- Макс. рабочая температура: 95°C
- Уплотнения EPDM-P
- Для полиэтиленовых труб SDR11 PE100 и труб PEX
- Совместим с пресс инструментом TH-U-H
- Полнопроходной



Арт. 4944

Код	Размер	Ручка	Ø трубы	Упаковка, шт.	Коробка, шт.
FS 4944 2501	1"	Синяя	25×2,3	5	50
FS 4944 2502	1"	Красная	25×2,3	5	50
FS 4944 3201	1"	Синяя	32×2,9	5	50
FS 4944 3202	1"	Красная	32×2,9	5	50
FS 4944 4001	1"	Синяя	40×3,7	5	50
FS 4944 4002	1"	Красная	40×3,7	5	50

Кран шаровой под термометр арт. 2653 с угловым фитингом для соединения с коллектором

- Материал корпуса и шара: штампованная латунь CW617N
- Шар покрыт хромом
- Присоединение к коллектору: наружная резьба с уплотнением O-ring из EPDM
- Полнопроходной



Арт. 5951

Код	Размер	Ручка	Ø трубы	Упаковка, шт.	Коробка, шт.
FS 5951 2601	1"	Синяя	26×3	3	30
FS 5951 2602	1"	Красная	26×3	3	30
FS 5951 3201	1"	Синяя	32×3	3	30
FS 5951 3202	1"	Красная	32×3	3	30

Шаровой кран с накладной гайкой и наружной резьбой

- Материал корпуса крана и шар: латунь CW617N
- Хромированный шар
- Уплотнения EPDM
- Номинальное давление: 16 бар
- Полнопроходной

Арт. 3034

Код	Размер	Накладная гайка	Ручка	Упаковка, шт.	Коробка, шт.
Латунный					
FS 3034 34B	3/4"	3/4"	Синяя	5	50
FS 3034 34R	3/4"	3/4"	Красная	5	50
Хромированный					
FS 3034 34BC	3/4"	3/4"	Синяя	5	50
FS 3034 34RC	3/4"	3/4"	Красная	5	50

Шаровой кран с накладной гайкой и наружной резьбой

- Корпус крана и шар: латунь CW617N
- Хромированный шар
- Уплотнения EPDM
- Номинальное давление: 16 бар
- Полнопроходной
- **Обратный клапан**

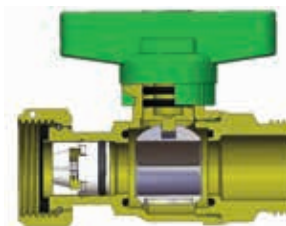
Арт. 3034V

Код	Размер	Накладная гайка	Ручка	Упаковка, шт.	Коробка, шт.
Латунный					
FS 3034 34V	3/4"	3/4"	Зелёная	5	50
Хромированный					
FS 3034 34VC	3/4"	3/4"	Зелёная	5	50

Шаровой кран с накладными гайками

- Материал корпуса крана и шар: латунь CW617N
- Хромированный шар
- Уплотнения EPDM
- Номинальное давление: 16 бар
- Полнопроходной

Арт. 3037

Код	Накладная гайка	Ручка	Упаковка, шт.	Коробка, шт.
Латунный				
FS 3037 34B	3/4"	Синяя	5	50
FS 3037 34R	3/4"	Красная	5	50
Хромированный				
FS 3037 34BC	3/4"	Синяя	5	50
FS 3037 34RC	3/4"	Красная	5	50

Шаровой кран с обратным клапаном и накладными гайками

- Материал корпуса крана и шар: латунь CW617N
- Хромированный шар
- Уплотнения EPDM
- Номинальное давление: 16 бар
- Полнопроходной
- **Обратный клапан**

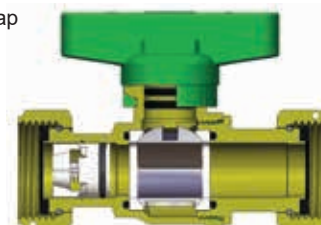
Арт. 3037V

Код	Накладная гайка	Ручка	Упаковка, шт.	Коробка, шт.
Латунный				
FS 3037 34V	3/4"	Зелёная	5	50
Хромированный				
FS 3037 34VC	3/4"	Зелёная	5	50

Шаровой кран с накладной гайкой и внутренней резьбой

- Материал корпуса крана и шар: латунь CW617N
- Хромированный шар
- Уплотнения EPDM
- Номинальное давление: 16 бар
- Полнопроходной

Арт. 3047

Код	Размер	Накладная гайка	Ручка	Упаковка, шт.
Латунный				
FS 3047 12B	1/2"	3/4"	Синяя	5
FS 3047 12R	1/2"	3/4"	Красная	5
FS 3047 3434B	3/4"	3/4"	Синяя	5
FS 3047 3434R	3/4"	3/4"	Красная	5
FS 3047 134B	3/4"	1"	Синяя	5
FS 3047 134R	3/4"	1"	Красная	5
Хромированный				
FS 3047 12BC	1/2"	3/4"	Синяя	5
FS 3047 12RC	1/2"	3/4"	Красная	5
FS 3047 3434BC	3/4"	3/4"	Синяя	5
FS 3047 3434RC	3/4"	3/4"	Красная	5
FS 3047 134BC	3/4"	1"	Синяя	5
FS 3047 134RC	3/4"	1"	Красная	5

Шаровой кран с накладной гайкой и внутренней резьбой

- Материал корпуса крана и шар: латунь CW617N
- Хромированный шар
- Уплотнения EPDM
- Номинальное давление: 16 бар
- Полнопроходной
- **Обратный клапан**

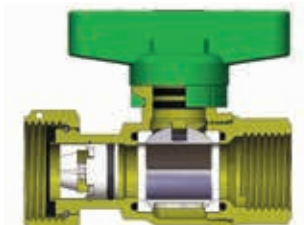
Арт. 3047V

Код	Размер	Накладная гайка	Ручка	Упаковка, шт.
Латунный				
FS 3047 12V	1/2"	3/4"	Зелёная	5
FS 3047 134V	3/4"	1"	Зелёная	5
Хромированный				
FS 3047 12VC	1/2"	3/4"	Зелёная	5
FS 3047 134VC	3/4"	1"	Зелёная	5

Шаровой кран

- Материал корпуса крана и шар: штампованная латунь CW617N
- Уплотнения EPDM
- Максимальная температура 95°C
- Номинальное давление: 16 бар
- Соединение: ВР – ВР
- Полнопроходной



Арт. 3036



Арт. 3036C

Код	Размер	Ручка	Упаковка, шт.	Коробка, шт.
Латунный				
FS 3036 12B	1/2"	Синяя	5	50
FS 3036 12R	1/2"	Красная	5	50
FS 3036 34B	3/4"	Синяя	5	50
FS 3036 34R	3/4"	Красная	5	50
Хромированный				
FS 3036 12BC	1/2"	Синяя	5	50
FS 3036 12RC	1/2"	Красная	5	50
FS 3036 34BC	3/4"	Синяя	5	50
FS 3036 34RC	3/4"	Красная	5	50

Шаровой кран

- Материал корпуса крана и шар: штампованная латунь CW617N
- Уплотнения EPDM
- Максимальная температура 95°C
- Номинальное давление: 16 бар
- Соединение: ВР – американка
- Полнопроходной



Арт. 3079



Арт. 3079C

Код	Размер	Ручка	Упаковка, шт.	Коробка, шт.
Латунный				
FS 3079 12B	1/2"	Синяя	5	50
FS 3079 12R	1/2"	Красная	5	50
FS 3079 34B	3/4"	Синяя	5	50
FS 3079 34R	3/4"	Красная	5	50
Хромированный				
FS 3079 12BC	1/2"	Синяя	5	50
FS 3079 12RC	1/2"	Красная	5	50
FS 3079 34BC	3/4"	Синяя	5	50
FS 3079 34RC	3/4"	Красная	5	50

Шаровой кран

- Корпус крана и шар: штампованная латунь CW617N
- Уплотнения EPDM



Арт. 3067



Арт. 3067C

- Максимальная рабочая температура: 95°C
- Номинальное давление: 16 бар
- Присоединение: наружная резьба
- Полнопроходной

Код	Размер	Ручка	Упаковка, шт.	Коробка, шт.
Латунный				
FS 3067 34B	3/4"	Синяя	5	50
FS 3067 34R	3/4"	Красная	5	50
Хромированный				
FS 3067 34BC	3/4"	Синяя	5	50
FS 3067 34RC	3/4"	Красная	5	50

Шаровой кран

- Материал корпуса крана и шар: штампованная латунь CW617N
- Уплотнения EPDM
- Макс. рабочая температура: 95°C
- Номинальное давление: 16 бар
- Присоединение: наружная резьба — накидная гайка
- Полнопроходной



Арт. 3098



Арт. 3098C

Код	Размер	Накидная гайка	Ручка	Упаковка, шт.	Коробка, шт.
Латунный					
FS 3098 34B	3/4"	3/4"	Синяя	5	50
FS 3098 34R	3/4"	3/4"	Красная	5	50
Хромированный					
FS 3098 34BC	3/4"	3/4"	Синяя	5	50
FS 3098 34RC	3/4"	3/4"	Красная	5	50

Шаровой кран

- Материал корпуса крана и шар: штампованная латунь CW617N
- Уплотнения EPDM
- Макс. рабочая температура: 95°C
- Номинальное давление: 16 бар
- Присоединение: накидные гайки
- Полнопроходной



Арт. 3099



Арт. 3099C

Код	Размер	Накидная гайка	Ручка	Упаковка, шт.	Коробка, шт.
Латунный					
FS 3099 34B	3/4"	3/4"	Синяя	5	50
FS 3099 34R	3/4"	3/4"	Красная	5	50
Хромированный					
FS 3099 34BC	3/4"	3/4"	Синяя	5	50
FS 3099 34RC	3/4"	3/4"	Красная	5	50

Кран шаровой с термометром арт. 2651, хромированный

- Материал корпуса и шара: штампованная латунь CW617N
- Шар покрыт хромом
- Внутренние уплотнения из PTFE
- Прокладка O-ring из EPDM
- Вместо боковых заглушек могут быть установлены датчики температурного зонда
- Шкала термометра: 0+80°C
- Присоединение: внутренняя – внутренняя резьба

Арт. 3048

Код	Размер	Ручка	Упаковка, шт.
FS 3048 1B	1"	Синяя	1
FS 3048 1R	1"	Красная	1

Кран шаровой с термометром арт. 2651, хромированный

- Материал корпуса и шара: штампованная латунь CW617N
- Шар покрыт хромом
- Внутренние уплотнения из PTFE
- Прокладка O-ring из EPDM
- Вместо боковых заглушек могут быть установлены датчики температурного зонда
- Шкала термометра: 0+80°C
- Присоединение: наружная – внутренняя резьба

Арт. 3049

Код	Размер	Ручка	Упаковка, шт.
FS 3049 1B	1"	Синяя	1
FS 3049 1R	1"	Красная	1

Кран шаровой с термометром арт. 2651, латунный

- Материал корпуса и шара: штампованная латунь CW617N
- Шар покрыт хромом
- Внутренние уплотнения из PTFE
- Прокладка O-ring из EPDM
- Вместо боковых заглушек могут быть установлены датчики температурного зонда
- Шкала термометра: 0+80°C

Арт. 3045

Код	Размер	Ручка	Упаковка, шт.
FS 3045 1B	1"×1 1/2"	Синяя	1
FS 3045 1R	1"×1 1/2"	Красная	1
FS 3045 114B	1 1/4"×2"	Синяя	1
FS 3045 114R	1 1/4"×2"	Красная	1

Кран шаровой с термометром арт. 2651, хромированный

- Материал корпуса и шара: штампованная латунь CW617N
- Шар покрыт хромом
- Внутренние уплотнения из PTFE
- Прокладка O-ring из EPDM
- Вместо боковых заглушек могут быть установлены датчики температурного зонда
- Шкала термометра: 0+80°C

Арт. 3046

Код	Размер	Ручка	Упаковка, шт.
FS 3046 1B	1"×1 1/2"	Синяя	1
FS 3046 1R	1"×1 1/2"	Красная	1
FS 3046 114B	1 1/4"×2"	Синяя	1
FS 3046 114R	1 1/4"×2"	Красная	1

Шаровой кран для подключения водосчётчика

- Подключение: M24×19 – накидная гайка 3/4"
- Прямое подключение медных, металлопластиковых труб и труб PEX

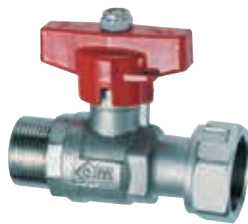
Арт. 3035

Код	Размер	Упаковка, шт.
FS 3035 34	3/4"	10

Полнопроходной шаровой кран

- Подключение: M24×19 – 1/2" внутренняя резьба
- Прямое подключение медных, металлопластиковых труб и труб PEX

Арт. 3038

Код	Размер	Упаковка, шт.
FS 3038 12	1/2"	10

Полнопроходной шаровой кран

- Подключение: M24×19 – 1/2" наружная резьба
- Прямое подключение медных, металлопластиковых труб и труб PEX

Арт. 3041

Код	Размер	Упаковка, шт.
FS 3041 12	1/2"	10

Шаровой кран с фильтром

- Подключение: M24×19 – 1/2" внутренняя резьба
- Прямое подключение медных, металлопластиковых труб и труб PEX

Арт. 3043

Код	Размер	Упаковка, шт.
FS 3043 12	1/2"	10

Концовка для труб РЕХ

- Адаптер
- Латунное обжимное кольцо
- Хромированная накидная гайка с резьбой FAR M24×19



Арт. 6052

Код	Труба	Упаковка, шт.	Коробка, шт.
FC 6052 95147	10,5×1,25	50	500
FC 6052 48186	12×2,15	50	500
FC 6052 4847	12×2	50	500
FC 6052 48184	12×1,5	50	500
FC 6052 481005	12×1,35	50	500
FC 6052 9761005	12,7×1,7	50	500
FC 6052 976186	12,7×2,4	50	500
FC 6052 6563	14×1,5	50	500
FC 6052 6545	14×2	50	500
FC 6052 4645	15×2,5	50	500
FC 6052 4663	15×2	50	500
FC 6052 46173	15×1,7	50	500
FC 6052 4661	15×1,5	50	500
FC 6052 5863	16×2,5	50	500
FC 6052 58173	16×2,2	50	500
FC 6052 5861	16×2	50	500
FC 6052 58262	16×1,8	50	500
FC 6052 5864	16×1,5	50	500
FC 6052 58180	16×2,7	50	500
FC 6052 15061	16,8×2,4	50	500
FC 6052 150829	17×2,25	50	500
FC 6052 15043	17×2	50	500
FC 6052 6043	17,8×2,4	50	500
FC 6052 60180	17,8×3,6	50	500
FC 6052 4443	18×2,5	50	500
FC 6052 44221	18×2,2	50	500
FC 6052 4468	18×2	50	500
FC 6052 8043	20×3,5	50	500
FC 6052 8068	20×3	50	500
FC 6052 80185	20×2,8	50	500
FC 6052 80222	20×2,3	50	500
FC 6052 8069	20×2,15	50	500
FC 6052 80214	20×2	50	500
FC 6052 80261	20×1,9	50	500

Концовка для металлопластиковых труб и труб РЕХ

- Адаптер
- Латунное обжимное кольцо
- Хромированная накидная гайка с резьбой FAR M24×19



Арт. 6055

Код	Труба	Упаковка, шт.	Коробка, шт.
FC 6055 902901	11,6×1,5	50	500
FC 6055 48901	12×1,8	50	500
FC 6055 65193	14×2	50	500
FC 6055 46193	15×2,5	50	500
FC 6055 58190	16×2	50	500
FC 6055 58200	16×2,25	50	500
FC 6055 58278	16,2×2,6	50	500
FC 6055 150200	16,8×2,5	50	500
FC 6055 150810	17×2	50	500
FC 6055 44191	18×2	50	500
FC 6055 80204	20×2	50	500
FC 6055 80192	20×2,25	50	500
FC 6055 80201	20×2,5	50	500
FC 6055 80191	20×2,9	50	500

Концовка для медных труб

- Латунная направляющая шайба
- Резиновый компрессионный конус
- Латунное обжимное кольцо
- Хромированная накидная гайка с резьбой FAR M24×19



Арт. 8427

Код	Труба	Упаковка, шт.	Коробка, шт.
FC 8427 10	Ø10	100	500
FC 8427 12	Ø12	100	500
FC 8427 14	Ø14	100	500

Концовка для медных труб

- Резиновый компрессионный конус
- Латунное обжимное кольцо
- Хромированная накидная гайка с резьбой FAR M24×19



Арт. 8429

Код	Труба	Упаковка, шт.	Коробка, шт.
FC 8429 15	Ø15	100	500
FC 8429 16	Ø16	100	500